

Antonio Téllez Solà

El MIL i Puig Antich





LICENCIA CREATIVE COMMONS
autoría - no derivades - no comercial 1.0

- Aquesta llicència permet copiar, distribuir, exhibir i interpretar aquest text, sempre que es compleixin les següents condicions:

Ⓒ Autoria-atribució: s'haurl de respectar l'autoria del text i de la seva traducció. Sempre es farà constar el nom de l'autor/a i el del traductor/a.

Ⓒ No comercial: no es pot fer servir aquest treball amb finalitats comercials.

Ⓒ No derivats: no es pot alterar, transformar, modificar o reconstruir aquest text.

- Els termes d'aquesta llicència hauran de constar d'una manera clara per qualsevol ús o distribució del text.

- Aquestes condicions es podran alterar amb el permís explícit de l'autor/a.

Aquest llibre té una llicència Creative Commons Attribution-NoDerivs-NonCommercial. Per a consultar les condicions d'aquesta llicència es pot visitar <http://creativecommons.org/licenses/by-nd-nc/1.0/> o enviar una carta a Creative Commons, 559 Nathan Abbot Way, Stanford, California 94305, EUA.
© 2006 Virus editorial/Lallevir S.L.

Antonio Téllez Solà
El MIL i Puig Antich

Maquetació: Virus editorial

Coberta: Xavi Sellés

Primera edició en castellà: març de 1994

Primera edició en català: octubre de 2006

Lallevir S.L.
VIRUS editorial
C/Aurora, 23 baixos
08001 Barcelona
T./fax: 934413814
C/e: virus@pangea.org
<http://www.viruseditorial.net>

Imprés a:

Imprenta LUNA
Muelle de la Merced, 3, 2.º izq.
48003 Bilbao
T.: 944167518
Fax: 944153298

ISBN-10: 84-96044-77-7

ISBN-13: 978-84-96044-77-7

Depósito Legal:

Salvador Puig Antich

Índex

Nota editorial	
Salvador Puig Antich, <i>in memoriam</i>	
Digressió	
I. Abans del MIL (1968-1971)	
II. El Moviment Ibèric d'Alliberament	
<i>Radicalització de la lluita de classes</i>	
<i>Sobre l'agitació armada</i>	
<i>Guerra de classes 1937 – Guerra de classes 1973</i>	
Complicacions	
El principi del final	
III. Congrés de 1973	
<i>Autodissolució de l'organització</i> <i>politicomilitar anomenada MIL</i>	
IV. Un atracament de més	
Les detencions de Santi Soler Amigó, Xavier Garriga i Salvador Puig Antich	
<i>...1000... o 10000...</i>	
<i>Document del GAC-set.-73 al Moviment Comunista</i>	
<i>Document del GAC-set.-73 als Grups Autònoms</i>	

V. Es consuma el crim	
Manifestacions i comitès de suport	
<i>Circular pública de solidaritat</i>	
<i>La guerra continua...</i>	
La repressió contra anarquistes i grups autònoms	
<i>Vint-i-dos anarquistes detinguts a Barcelona</i>	
<i>L'Organització de Lluita Armada (OLLA)</i>	
<i>Nota de la Prefectura Superior de Policia</i>	
L'assassinat d'Oriol Solé Sugranyes	
Conclusió inacabada	
Bibliografia cronològica del preMIL i del MIL	
Bibliografia general sobre el MIL	
Sigles	
<i>A solas con el revólver</i>	
Índex onomàstic	

Nota editorial

Recordant Antonio Téllez Solà

«La HISTÒRIA l'escriuran demà especialistes que van estar molt lluny dels fets i dels homes, que donaran interpretacions i formularan judicis esclafadors. Nosaltres parlem aquí dels protagonistes que estaran absents en totes les històries encara per escriure.»
Antonio Téllez, *Facerías. Guerrilla urbana (1939-1957)*

El dia 26 de març de 2005 va morir a Perpinyà l'historiador i militant llibertari Antonio Téllez Solà, nascut a Tarragona el 18 de gener de 1921. Membre de la FIJL des de 1936, combatrà a l'exèrcit republicà fins al febrer de 1939. Amb 18 anys va haver d'exiliar-se a França, on va conèixer els camps de treball i on va lluitar amb el maquis, participant a l'alliberament de Rodez, i des d'on va participar a la invasió de la Vall d'Aran l'octubre de 1944.

Col·labora des de 1944 amb la premsa anarquista, principalment amb les revistes *Ruta* i *Solidaritat Obrera*, i en els últims anys amb *Polémica*.

Després de l'assassinat del seu amic José Lluís Facerías, el 30 d'agost de 1957 a Barcelona, funda amb altres companys la revista *Atalaya* (desembre de 1957 a juliol de 1958). Comença a treballar com a periodista per l'agència France Press.

El 1961, poc després de la mort d'un altre guerriller llibertari i amic, en Quico Sabaté, el març de 1960, abandona tota militància

organitzativa i es dedica de ple a escriure la història dels militants dels grups d'acció i a col·laborar amb la premsa llibertària.

Fruit de la seva tasca com a historiador són els llibres publicats a Virus editorial: *Sabaté: Guerrilla urbana en España (1945-1960)* (primera edició a Belibaste, París, 1972); *Facerías: Guerrilla urbana (1939-1957): La lucha antifranquista del Movimiento Libertario en España y en el exilio* (primera edició a Ruedo Ibérico, París, 1974); *La Red de Evasión del Grupo Ponzán: Anarquistas en la guerra secreta contra el franquismo y el nazismo (1936-1944)*; *El MIL y Puig Antich*, editat primer en castellà el març de 1974; i els fullets *La lucha del Movimiento Libertario contra el franquismo* i *Historia de un atentado aéreo contra el general Franco*. A Nosa Terra va publicar en gallec *A guerrilla antifranquista de Mario Langullo: O Pinche*; i la Diputació Provincial de Saragossa ha publicat recentment *Agustín Remiro: De la guerrilla confederal a los servicios secretos británicos*. La traducció de les seves obres a nombrosos idiomes va donar a conèixer per primer cop la lluita dels combatents llibertaris a l'estranger.

Antonio Téllez va ser una persona molt compromesa amb l'objectiu de recordar els lluitadors llibertaris, víctimes del pacte d'oblit de la Transició i no reivindicats com es mereixen per les organitzacions del Moviment Llibertari. En aquest sentit va haver de nedar sempre a contracorrent i superar la majoria de vegades en solitari els obstacles que es trobava a l'hora de fer una investigació seriosa (sobretot, dificultat d'accés a arxius oficials, però també a arxius de les organitzacions llibertàries i personals), finançant de la seva butxaca les despeses de viatges, de còpies de fotos i de documents, i de correus. En aquest sentit Antonio Téllez ha estat, sens dubte, un dels més importants historiadors del moviment llibertari de la postguerra a Catalunya i a l'Estat espanyol.

Sempre preocupat pel detall i per les dades contrastades, disposat al treball en comú, a compartir la informació i a rectificar els errors en què pogués incórrer als seus llibres, Antonio Téllez pensava que la història la fan totes les persones que hi participen activament i no només els grans noms, i per això en els seus llibres trobem sempre llistats llarguíssims de noms i de notes, en un intent impossible de no deixar ningú a fora, de retre homenatge fins a l'úl-

tima persona involucrada en la lluita contra la dictadura i per les idees anarquistes.

Fins al final va continuar la seva tasca de formigueta ordenant els arxius i la documentació de les Joventuts Llibertàries a l'exili i participant en l'elaboració d'un extens registre de guerrillers antifranquistes de tot l'Estat, tasca que realitzava amb Daniel Dupay i a la que ara participa la companya de l'Antonio, Armonía Pérez. També havia estat reunint documentació per a un llibre sobre la història d'Acció Directe (AD) de França.

L'Antonio Téllez ha estat una persona molt important en la història de l'editorial Virus. De fet el nostre programa editorial va començar amb el fullet *La lucha del Movimiento Libertario contra el franquismo*, editat l'octubre de 1991, al qual seguiria el març de 1992 el llibre *Sabaté: Guerrilla urbana en España (1945-1960)*. L'Antonio va recolzar amb entusiasme el nostre projecte editorial, aportant desinteressadament les seves obres i els seus consells. Des d'aquestes pàgines, el nostre sincer i profund agraïment a la seva tasca i a la seva persona.

Amb l'edició d'*El MIL i Puig Antich* en català volem complir una antiga promesa que teníem pendent amb l'Antonio, així com fer arribar al públic catalanoparlant un llibre esquemàtic, però prou clarificador, de la història i de l'ideari del MIL, una història curta, però molt intensa i original, i que per desgràcia va costar la vida a Salvador Puig Antich i a Oriol Solé Sugranyes. El llibre vol ser a més una resposta a tots aquells que intenten recuperar la història del MIL i dels seus protagonistes per convertir-los en màrtirs de la causa antifranquista o de la causa nacionalista.

En aquesta edició hem tret l'antic pròleg a càrrec de Mateo Seguí, que havia quedat molt desfasat, i també un petit apartat dedicat a la mort de Heinz Chez, el qual hem substituït per una nota a peu de pàgina, perquè quan es va fer la primera edició en castellà, l'any 1994, no s'havia donat a conèixer encara l'autèntica identitat d'aquest exiliat alemany, executat el mateix 2 de març de 1974 que Salvador Puig Antich.

el col·lectiu víric

Salvador Puig Antich, *in memoriam*

*«És projectant-nos en el futur,
sentint el pes del present,
on radica la nostra raó d'ésser»*
Salvador Puig Antich

(La Model, desembre de 1973, fragment d'una carta per a sa germana)

*L'espessa boira ha anat cobrint
en el pas del temps,
les darreres clarianes de l'horitzó proper,
esdevenint els nostres passos,
perduts en les penombres de la terra,
reflexos vivents d'ombres combatives,
immerses en la grisor punyent.
Caminem enmig dels espais nebulosos,
per entre el fum i les cendres,
ben arran, xarrupant d'aquesta terra humida,
humiliada i ennegrida.
Han passat els anys, i els records afluixen
encara amb força, vida i ràbia a la memòria.
Han passat els anys, i l'alè de l'aire matiner
reforça ta presència en ma memòria.
Resten vius, em parlen, s'aboquen, s'escampen
els records entranyables,
els teus gestos,
el teu parlar,
el teu somriure,
el teu rostre viu, alegre,*

*reflex d'il·lusions i d'esperances
 plenes,
 Salvador, company perdut per sempre.
 Han passat els anys i encara romans viu i altiu,
 en les consciències i accions dels nombrosos
 homes i dones lliures,
 menat per l'aire pur i pels vents nets
 de vida i llibertat.
 Han passat els anys i t'has fet gran,
 has crescut en la nit perdurable,
 vius en els estels lluminosos
 en el sol que escalfa,
 en la natura tota adormida.
 Reneixes en cada crit de revolta
 arreu, on la dignitat dels homes s'alça
 contra la misèria imposada, quotidiana.
 La teva perseverant presència
 es manifesta victoriosa,
 en l'espera de l'arribada de l'alba,
 i s'emmiralla en mil indrets,
 en l'aigua menuda de la pluja,
 en l'esguard serè de la natura,
 en els camins encetats dia a dia.
 En l'espessor de la boira
 apareixes ara;
 com ocell que escampa el vol
 endinsant-se en la immensitat de l'univers,
 penetrant pertot el crit de l'esperança
 arribant la teva veu als presoners que avancem
 tot sacsejant les noves gàbies de tècnica acurada,
 i obrint, amb l'esforç, noves bretxes d'aire no contaminat,
 nous espais guanyats de llibertat.
 I esgarrapem, exacerbats i amb ràbia
 les teranyines metàl·liques,
 que ens estrenyen amb força
 tot barrant-nos el pas
 a la plenitud de vida,*

*tot ofegant-nos el cant
 dins la foscúria.
 Sí, Salvador, la ràbia i la impotència
 encara perviuen, s'enlairen i creixen,
 Salvador,
 memòria immortal del temps que ens acompanya,
 fortalesa lliure, inexpugnable,
 flama incandescent,
 vent que no cessa,
 llampec esclatant;
 ràfegues de llum,
 en les nits de tempesta.*

Ricard de Vargas-Golarons

Digressió

El Moviment Ibèric d'Alliberament (MIL) fa la seva aparició el 1972 i és durant el mes de setembre d'aquest any que executa la seva primera acció armada amb un cert ressò: l'atracament a la sucursal de la Caixa de Pensions per a la Vellesa i d'Estalvis de Bellver de Cerdanya.

La seva acció ve a sumar-se a un recrutament del terrorisme anti-franquista, que no té res a veure amb l'acció genuïnament revolucionària del MIL, moviment íntimament vinculat a la lluita de la classe obrera, doncs la seva agitació armada no practica l'atemptat personal ni el sabotatge, no té res de *terrorista*.¹

Vegem, doncs, la gènesi del terrorisme antifranquista a l'època en què també s'origina la creació del MIL, però amb conceptes totalment oposats.

El primer element de descomposició comunista-estalinista es produeix el 1952, quan al XIXè Congrés del PC soviètic (el darrer en què participà Stalin), Nikita Jrushov va condemnar a la tribuna *a la camarilla de mercenaris que s'havia introduït al poder, a Belgrad, a través de l'engany i la violència*. Tots aquells que a Occident es rebel·laven contra aquestes acusacions, per considerar-les sense fonament, es convertien automàticament en *còmplices dels feixistes*.

Després de la mort d'Stalin, Moscou va iniciar un procés de normalització amb Belgrad que es va concretar el 26 de maig de 1955 amb l'arribada d'una delegació soviètica a la capital iugoslava, formada pels tres principals dirigents del moment: Jrushov, Bulganin i

1. Utilitzem el terme *terrorista* amb l'estricta significat d'«acció armada que persegueix un efecte psicològic, més gran que el dany material que ocasiona».

Mikoyan, que van reconèixer *a l'estimat camarada Tito i a Iugoslàvia el dret inalienable a desenvolupar el seu propi socialisme*.

Però, en l'interval entre la ruptura i la reconciliació, s'havia originat una interminable crisi als partits comunistes de tot el món arran de *l'informe secret* que Nikita Jrushov —successor d'Stalin en el càrrec de Primer Secretari del Comitè Central del PC de la Unió Soviètica, el setembre de 1953— va presentar en finalitzar el XXè Congrés del PCUS, inaugurat a Moscou el 14 de febrer de 1956, en el qual es denunciava Stalin pels seus crims i pel mite de *successor de Lenin i de cap de guerra i vencedor de 1945, de cap respectable del Partit*, i es condemnava el *culte a la personalitat*. La crisi es va transformà en un veritable cisma en fer-se oficial i pública la ruptura entre Moscou i Pequín el 1963.

El tòpic de referència ideològica dels grups dissidents va passar a ser, en oposició al revisionisme de la Unió Soviètica, el marxisme-leninisme, amanit amb les més diverses salses, i la solidaritat amb el pensament del timoner Mao Zedong.

No disposem d'espai, i tampoc és el tema, per a seguir pas a pas la desintegració estalinista; només remarcarem algunes etapes en l'univers espanyol, cada una de les quals va tenir un gran nombre de metamorfosis.

Durant el març de 1964 es constituí una organització comunista marginal que durant un temps es va denominar Partit Comunista Espanyol i, poc després, Moviment Obrer Revolucionari (MOR).

A l'octubre de 1964 va sorgir a Brussel·les el Partit Comunista d'Espanya marxista-leninista (PCE-ml), pro xinès, amb la participació del MOR i altres militants del PCE que havien abandonat Santiago Carrillo Solares per *traïdor i revisionista*. El PCE-ml *va caure en desgràcia* el 1974.

El desembre del mateix any, els militants del MOR van trencar amb el PCE-ml i van constituir un nou grup maoista, el PCE-ML, que només diferia de l'anterior en l'ús de les majúscules en la definició marxista-leninista, grup que es va extingir a mitjans de 1968.

El novembre de 1968, grups marginals del PCE de l'exili (França, Bèlgica) i un sector del MOR van crear a Brussel·les l'Organització de Marxistes Leninistes d'Espanya (OMLE), primera etapa per a la

constituïció d'un partit antisoviètic i pro xinès; el 1969, l'OMLE s'estableix a Madrid amb un grup arribat de l'exili.

D'altra banda, l'organització nacionalista basca *Euskadi ta Askatasuna* (ETA) s'havia creat el 1959, però fins el 2 d'agost de 1968 no va cometre el primer atemptat personal, que fou l'ajusticiament a Irun de l'inspector de policia Melitón Manzanos, cap de la Brigada Social de Guipúscoa, com a represàlia per l'assassinat de Francisco Sabariego Etxebarrieta Ortiz (*Txabi*), membre d'ETA mort per la Guàrdia Civil el 7 de juny del mateix any. Aquesta execució va conduir, el desembre de 1970, al cèlebre Procés de Burgos que tant va donar a parlar a tot el món.

En el marc més concret de Catalunya, és el 1970 que es constitueix el Front d'Alliberament de Catalunya (FAC), amb joves procedents de les Joventuts Obreres d'Estat Català (JOEC), amb una orientació política independentista i socialista. La seva primera actuació pública va ser l'efectuada el 15 d'octubre de 1970 contra les oficines de *Radio Nacional de Espanya* (RNE) al passeig de Gràcia. Durant dos anys, el FAC va realitzar uns vuitanta atemptats, generalment amb explosius, contra casernes de la Guàrdia Civil, monuments franquistes, edificis públics, al diari *La Vanguardia*, al Palau de Justícia, etc. El 1972 van ser detinguts alguns dels seus dirigents més destacats (Carles García Solé, Ramon Llorca López) i la major part dels seus militants van fugir a l'estranger. L'estiu de 1973 es va incorporar al FAC un grup d'Esquerra Revolucionària (IR) i també militants procedents de grups trotskistes. A partir de llavors, el FAC es va definir políticament com a marxista-leninista. És en aquesta nova etapa que es van produir contactes esporàdics entre el FAC i el MIL, contactes que van permetre una breu col·laboració en qüestions concretes. Entre 1974 i 1975, el FAC va patir els embats de la repressió, fou desmantellat i va desaparèixer.²

Detallar aquí les divergències ideològiques que separaven els múltiples grupuscles desgranats del PCE, però denominats igualment marxistes-leninistes, seria el conte de mai acabar i tan dificul-

2. Veure *Terra Lliure (1979-1985)* de Jaume Fernández Calvet, El Llamp, Barcelona, 1986.

tós que ni tan sols els mateixos interessats van ser capaços de fer-ho. Farem una ullada ràpida.

El 1970 va aparèixer l'Organització Revolucionària de Treballadors (ORT), amb la participació d'alguns elements del Front Obrer de Catalunya (FOC), que també van evolucionar cap al marxisme-leninisme a partir de 1974.

A finals de 1970, el PCE-ml, en una reunió celebrada a Ginebra amb participació de membres de diversos grups comunistes extremitistes, va prendre la decisió de constituir una organització armada denominada Front Revolucionari Antifeixista Patriòtic (FRAP), al si de la qual van cohabitar, en un primer temps, militants del PCE-ml i alguns de l'OMLE.

El 1971 va néixer la Lliga Comunista Revolucionària (LCR), amb alguns militants del Front d'Alliberament Popular (FLP) i altres del FOC que havien evolucionat cap al trotskisme.

La LCR, per la seva banda, es va dividir el 1973 i un dels seus grups va passar a denominar-se Lliga Comunista, sense més.

Cap a febrer de 1971, es van incorporar a l'OMLE³ alguns militants del Partit Comunista d'Espanya internacional (PCE-i), que s'havien escindit.

El PCE-i s'havia constituït a Catalunya en una conferència celebrada el 1967, seguida d'una Reunió (denominada nacional) el juny de 1968, i es féu oficial en una Reunió que es va celebrar a Lieja (Bèlgica) els dies 22 i 23 de febrer de 1969, arrossegant amb ell una part de l'efectiu dels comunistes catalans, tant intel·lectuals i estudiants com obrers. El PCE-i va canviar el seu nom pel de Partit del Treball d'Espanya (PTE) a partir de febrer de 1975.

La primera acció armada del FRAP⁴ fou l'execució del subinspector del Cos General de la Policia Juan Antonio Fernández Gutiérrez, durant una manifestació el Primer de Maig de 1973.

3. El juny de 1975, l'OMLE es va transformar en el Partit Comunista d'Espanya reconstituït (PCE-r), que es proclamava hereu directe del PCE anterior a la Guerra Civil i que adoptava l'acció armada com a complement de la ideològica. Però no ens referirem a ella perquè l'acció terrorista del PCE(r)-GRAPO és posterior al període aquí examinat.

4. El 1972, la policia havia desarticulat a Madrid una organització marxista revolucionària, sorgida d'una escissió del FRAP, anomenada Acció Revolucionària Unida (ARU).

Per finalitzar aquest pàl·lid i incomplet calidoscopi de grups i grupscles *esquerrans*, al qual el MIL criticà constantment i que havia estat un dels motius que va donar lloc al seu naixement, recordarem que l'execució de Salvador Puig Antich, el 2 de març de 1974, fou la darrera que es féu durant el franquisme amb garrot; però el 27 de setembre de 1975, quan Francisco Franco agonitzava, encara van ser afusellats tres membres del FRAP: José Luis Sánchez Bravo Sollas, Ramón García Sanz i José Humberto Baena, i dos militants d'ETA: José Manuel Paredes Manot (*Txiki*) i Ángel Otaegui Echevarria.

I

ABANS DEL MIL (1968-1971)

La sedició estudiantil del Maig francès de 1968¹ que va esclatar i que es va propagar com un regueró de pólvora desvinculada de qualsevol directriu política i que va contagiar la classe obrera en un espontani i aclaparador moviment vaguístic, l'ocupació de llocs de treball i la consegüent paralització total del país (set milions de vaguistes), que va provocar una crisi que va arribar a desestabilitzar el règim, va tenir àmplia repercussió als països d'Europa i del món.

Al Maig francès, els dirigents polítics i sindicals, més especialment del PCF, van despertar astorats del seu profund ensopiment davant d'un moviment de masses que ni tan sols podien haver imaginat. Per suposat, en un primer moment, van atacar amb aferrissament, amb la seva verbositat estereotipada,² tant als estudiants com als obrers que es llançaven a una *aventura revolucionària* amb un olímpic menyspreu cap als seus dirigents.

1. Com cada treball té els seus límits, ens referim aquí a la influència del Maig Francès perquè, donada la seva proximitat geogràfica, va permetre no només un examen més directe, sinó inclús la seva vivència per a molts espanyols, tant exiliats com arribats de la península. L'any 1968 no va quedar circumscrit al Maig francès; fou un any d'agitació mundial, des dels Estats Units fins a Turquia. A Itàlia, per exemple, on els signes precursors d'una *tempesta* ja s'advertien —com a molts països— des de 1966, va tenir més amplitud que a França, doncs la revolta no va quedar tan focalitzada a la capital, sinó que va abastar tota la península amb la mateixa intensitat: Roma, Pàdua, Milà, Pisa, Torí...; i, quan el seu centre de gravetat es va desplaçar de les aules cap a les fàbriques, els conflictes obrers es van multiplicar i perllongar. Quan a França tot s'havia normalitzat, Itàlia va viure, el 1969, la denominada «tardor calenta». Recordarem, també, la manifestació del 2 d'octubre de 1968 a la plaça de les Tres Cultures de la ciutat de Mèxic, on la repressió sagnant de les forces públiques va causar la mort de 300 persones (segons xifres oficials).

2. Georges Marchais, secretari general del Partit Comunista Francès (PCF), va publicar el 3 de maig de 1968, a *L'Humanité*, un violent i vergonyós editorial contra els estudiants *esquerranosos*: «Aquests falsos revolucionaris —deia— han de ser enèrgicament desemascarats, doncs objectivament serveixen als interessos del poder gaulista i dels grans monopolis capitalistes». Georges Seguy, el gran guru de la Confédération General du Travail (CGT), sindicat d'obediència comunista, declarava el 7 de maig: «No sentim la més mínima complaença pels elements tèrbols i provocadors que denigren la classe obrera, que l'acusen d'estar aburgesada i que tenen la desmesurada pretensió de voler inculcar-li la teoria revolucionària i dirigir el seu combat [...] El moviment obrer francès no necessita per res un enquadrament petitburgès. Troba en la classe obrera els seus dirigents experimentats i responsables.»

Desbordat el PC per tot arreu, la seva ben estructurada i experimentada burocràcia va rectificar el tret i amb el seu oportunisme peculiar va pujar en marxa al tren, sense cap altre objectiu que el de dirigir el desenvolupament dels esdeveniments. L'esforç fou orientat a redreçar els revolucionaris *novells* i, millor o pitjor, ho aconseguiren. Llavors van forçar la negociació amb un Estat que se n'anava en orris, per demostrar que el PCF era, abans de res, un *partit d'ordre*, que podia tornar les coses al seu lloc; en una frase, que era un partit qualificat per a desenvolupar tasques governamentals. Així doncs, el govern i els estalinistes es van dedicar febrilment a contenir la crisi. L'Estat va quedar enfortit amb la seva victòria i els treballadores, un cop més, van ser frustrats en les seves aspiracions i *relegats a la clàssica tasca* de disputar mínimes reivindicacions materials a través dels seus sindicats de gremi.

El desenvolupament i fi del Maig del 68 va deixar ben clar a moltes ments que cap organització, que no sigui el mateix proletariat, pot representar-lo. Quan una minoria actua en nom dels interessos fonamentals de la classe treballadora, és quan els traeix. És en aquest ordre d'idees que es situaria la *ideologia* del Moviment Ibèric d'Alliberament.

És cert que a Espanya els estudiants i treballadors no havien esperat el Maig del 68 per a manifestar la seva oposició al règim franquista. A partir de 1936, la protesta estudiantil i obrera fou una constant i la seva amplitud, en un règim brutalment opressiu, també havia trobat eco més enllà de les seves fronteres. Però, a partir de 1968, anà prenent consistència la concepció que la lluita en pro d'una transformació radical de la societat pot prescindir perfectament d'una *avantguarda dirigent*.

La mítica tornada que només una minoria selecta pot orientar la revolució i conduir el proletariat a la victòria, explotada de manera fal·laç pel Partit Comunista i els seus derivats, va despertar moltes consciències, va generar múltiples dissidències i la proliferació de grups i grupuscles que es negaven a desenvolupar el humiliant paper de titelles, de mers instruments d'un partit que ja havia demostrat durant la Guerra Civil el seu caràcter contrarevolucionari, i que posteriorment va continuar demostrant-lo incansablement per tot el món.

El juny de 1953, els carros de combat soviètics, o sigui, de la *pàtria del proletariat*, havien disparat contra els treballadors de l'Alemanya de l'Est; el juny de 1956, els treballadors polonesos, durant la fira internacional de Poznan, van declarar un moviment insurreccional al crit de «Visca la llibertat! Mori la URSS!». L'*exèrcit del poble* va esclafar la insurrecció a sang i foc. Durant el mes d'octubre del mateix any, van ser els treballadors hongaresos els que van sortir al carrer i fou l'exèrcit soviètic qui es va encarregar de restablir l'*ordre*. La repressió fou d'allò més sagnant, les execucions es van comptar per milers.

Encara presents a totes les ments els fets de Maig del 68, el 21 d'agost del mateix any, les tropes de cinc països del Pacte de Varsòvia envaiïen Txecoslovàquia per ofegar en sang el *socialisme amb rostre humà* de la Primavera de Praga, intervenció *socialista* que, per cert, aprovava dos dies després el *revolucionari* Fidel Castro, davant la consternació dels qui consideraven que Cuba encara representava una promesa pel futur.

El Partit Comunista d'Espanya mai havia aconseguit disposar d'un sindicat a les seves ordres. Aquesta oportunitat va voler trobar-la amb la creació de l'Oposició Sindical Obrera (OSO), integrada per militants i simpatitzants del PCE, però fou un fracàs, doncs va desaparèixer pràcticament de l'àmbit laboral el 1966. A partir de llavors van abocar tot el seu esforç en convertir les Comissions Obres (CCOO) en un feu comunista. A Catalunya es va encarregar d'aquesta missió el Partit Socialista Unificat de Catalunya, filial del PCE.

No va tardar en manifestar-se l'oposició a aquesta pretensió; el descontent es va agreujar a partir de 1968; molts membres de les CCOO van trencar els seus carnets en tot l'àmbit nacional i van constituir noves agrupacions; disposades a plantar cara a la *comunistització* d'un organisme que va iniciar la seva gestació el 1962, amb treballadors de totes les tendències, i que havia despertat moltes esperances davant el buit sindical que existia llavors a Espanya.

La crisi més important en el si de les CCOO catalanes es va registrar durant el març de 1969. Es va consumir la separació en tres ten-

dències principals,³ una d'elles, la més substancial, sense cap política definida, integrada per ex militants de la Joventut Obrera Catòlica (JOC) i de la Germandat Obrera d'Acció Catòlica (HOAC)⁴ i per alguns sectors amb més o menys inspiració àcrata.

Van editar el mensual *¿Qué hacer?*, que venia a substituir a la revista *Metal*, el primer número de la qual havia aparegut el mes de juny de 1968 com a nexa d'unió dels militants oposats a la influència del PSUC a les Comissions Obreres.

¿Qué Hacer? va publicar sis números, el primer el març de 1969, i al darrer (del 27 de novembre de 1969) s'anunciava la seva autodissolució i la constitució de les Plataformes de Comissions Obreres,⁵ que es definien com totalment independents de qualsevol línia política. *¿Qué Hacer?* va tenir continuació en la revista *Círculos de Formación de Cuadros*,⁶ que va desaparèixer el novembre de 1970. Amb les Plataformes va néixer una nova revista, *Nuestra Clase* (novembre de 1969), en la que col·laboraren membres del futur MIL. Un dels principals objectius de les Plataformes era la formació política dels militants obrers.⁷

3. La primera, sotmesa al PSUC, fou la majoritària. La segona, denominada *Zones*, fou la dirigida pel Front Obrer de Catalunya (FOC).

4. Tant Acció catòlica, organització social amb més de mig milió d'afiliats, com la seva branca especialitzada dedicada al moviment obrer, HOAC, creada a inicis de la dècada dels quaranta, van assolir el veritable desenvolupament el 1946. A finals de 1947 o inicis de 1948 va començar el seu implantament en els centres industrials més importants del país. La seva oposició al franquisme anà creixent i les seves organitzacions juvenils, Joventuts Obreres d'Acció Catòlica (JOAC) i Joventut Obrera Catòlica (JOC), que, en algun moment, hagueren d'actuar en la semiclandestinitat, van alimentar posteriorment organitzacions d'esquerres i, d'un marxisme inicial, van evolucionar cap a un malanomenat «anarcocristianisme».

5. Les Plataformes, nascudes el 1969 amb membres dissidents de les Comissions Obreres, apolítiques, s'orientaven cap a un anarcosindicalisme clàssic.

6. El 1967 es van començar a formar al Vallès els Cercles de Formació de Quadres que, inicialment, es limitaven a un reduït grup d'estudi situat políticament a l'esquerra del PCE-PSUC, al qual se li retreia el seu revisionisme i reformisme. Posteriorment, els Cercles evolucionaren fins a formar, el 1971, els Cercles d'Obrers Comunistes. Grups similars van sorgir a tot l'Estat espanyol i, durant el mes d'octubre de 1974, es produí una fusió de la que sorgí l'Organització d'Esquerra Comunista d'Espanya (OICE).

7. Es tracta de fer una ullada superficial a la situació del moviment obrer a Catalunya durant l'època de gestació del MIL. Existeix molta literatura sobre aquest tema, però

Fou del seu si que va sorgir posteriorment el denominat Equip Obrer (EO), part integrant del MIL.

En aquesta situació de caòtica proliferació de grupuscles i més grupuscles *esquerrans* que, si bé abandonaven la seva militància en els tradicionals partits comunistes (PCE-PSUC), s'emparaven en *símbols* no gaire explicats ni compresos, com el maoisme, trotskisme, castrisme, internacionalisme, d'alliberament, marxistes-leninistes, revolucionaris, d'esquerres, etc., després d'un temps relativament curt de gestació, va sorgir el Moviment Ibèric d'Alliberament (MIL), que no pretenia fer proselitisme, que no es reivindicava de cap ideologia, que no es definia, ni molt menys, com «anarquista», la qual cosa no impedia que, tant en els seus actes com en els seus textos, traspués la inspiració en el vell anarcosindicalisme espanyol, partidari de l'acció directa, antiparlamentària i, lògicament, antiestatal a ultrança. El MIL es caracteritzaria per la seva combativitat revolucionària permanent, la seva predisposició a oposar en qualsevol moment la força a la violència de l'Estat; en una frase, per la seva ferma convicció que *l'emancipació dels treballadors serà obra dels mateixos treballadors*.

I no podia declarar-se anarcosindicalista, doncs recordava la claudicació de la Confederació Nacional del Treball (CNT) i de la Federació Anarquista Ibèrica (FAI) durant la Guerra Civil, el maleït *circumstancialisme* que va convertir la sindical obrera antiestatal CNT i la seva inspiradora ideològica, la FAI, en col·laboradores i còmplices de la burgesia, del capital i de l'Estat. Per aquesta raó, sens dubte, en la seva concepció de *lluita de classes*, el MIL era més partidari del *consellisme* que del sindicalisme i, si s'autodenominava una i altra vegada com a «comunista», era ben clar que el seu comunisme no tenia res a veure amb Lenin, Stalin o Trotski. Els membres del MIL propers a les tesis situacionistes, com bé diu Telesforo Tajuelo:⁸

es pot consultar una exposició molt més àmplia en l'article de Jerónimo Hernández «Aproximación a la historia de las Comisiones Obreras y de las tendencias forjadas en su seno», publicat als *Cuadernos de Ruedo Ibérico* núm. 39-40, París, octubre 1972-gener 1973.

8. A l'article «Nos queda la memoria», publicat per la revista *Historia Libertaria* núm. 3, febrer 1979, p. 56-62.

...es manifesten com a innovadors: presenten un consellisme nou, alliberat de velles tares i prejudicis. Van elevar d'aquesta manera el debat polític a un nivell més alt, sobretot en el que concerneix al problema de l'organització, en el que s'allunyen completament dels esquemes leninistes, proposant Consells Obrers antiburocràtics, antiparlamentaris i antisindicalistes i, sobretot, oposant a la noció d'avantguarda leninista la noció de poder obrer; organitzat en Consells en els que el poder de decisió pertany a l'assemblea i no a un grup de líders intel·lectuals.

En la pràctica, ens trobem lluny del militant clàssic l'activitat del qual consisteix a vendre o distribuir la propaganda del partit i seguir al peu de la lletra les consignes dels seus organismes dirigents. El MIL, en unir la seva teoria consellista a una pràctica que recupera l'activisme revolucionari anarquista espanyol, va crear alguna cosa nova, va passar, segons els seus propis termes, de la prehistòria a la història de la lluita de classes. El MIL ha estat el grup més radical del moviment obrer espanyol després de la Guerra Civil.

Al Congrés cenetista de Saragossa, celebrat durant el mes de maig de 1936, dos mesos abans de l'explosió revolucionària, es va adoptar un dels millors programes mai avançat per una Organització revolucionària del passat, programa que serà aplicat parcialment per les masses anarcosindicalistes mentre que els seus dirigents s'enfonsaran en el ministerialisme i la col·laboració de classes.

Amb els fatxendes de masses, Juan García Oliver, Segundo Blanco González, etc., i la submentora Federica Montseny, el moviment llibertari antiestat, que ja havia patit al príncep anarquista de les trinxeres, Kropotkin, trobava a la fi l'encimbellament històric del seu absolutisme ideològic: els anarquistes de govern. A la darrera batalla històrica que va començar, l'anarquisme veurà com se li tira al damunt tota la salsa ideològica del seu propi ésser: Estat, Llibertat, Individu i altres espècies majúscules fetes malbé; mentre els milicians, els obrers, els pagesos llibertaris salvaven el seu honor, aportaven la més gran contribució pràctica al moviment proletari internacional, cre-

maven les esglésies, combatien en tots els fronts la burgesia, el feixisme i l'estalinisme i començaven a realitzar la societat comunista.

René Riesel, *Internationale Situationniste*,
núm. 12, setembre de 1969

Les Ediciones Mayo-37 van publicar, el mes de juny de 1973, un text de la Internacional Situacionista: *Sobre la misèria en el medi estudiantil, considerada sota els seus aspectes econòmic, polític, psicològic, sexual i particularment intel·lectual i sobre alguns medis per remeiar-lo.*⁹

Al pròleg d'aquest fullet diuen:

La IS no posseeix únicament el mèrit d'haver fet la crítica moderna del Capital i de totes les seves noves alienacions en ple període contrarrevolucionari, sinó també d'haver iniciat l'aspecte primordial de la crítica revolucionària: la crítica de la vida quotidiana. [...]

Tot i que són sobretot un grup de teòrics, la seva acció pràctica culmina el Maig del 68 on, després d'haver assumit, amb els Enragés i altres, la dura responsabilitat del Comité d'Ocupació de la Sorbona, escollit en assemblea general, el van abandonar fastiguejats per la passivitat dels estudiants i dels ocupants en general; van crear el Consell per al Manteniment de les Ocupacions i van tractar de destruir les barreres que impedièen la unió del proletariat, barreres construïdes pels sindicats, partits i esquerrans.

La IS va desaparèixer (1969) quan les masses es van apoderar del seu contingut subversiu. Quan es va generalitzar la seva crítica al moviment real. Es pot dir que, en una darrera anàlisi, no va fer res més que expressar el que tot el món tenia al cap.

Guy Debord, *La véritable scission dans l'Internationale*,
Champ Libre, París

9. Aquest text ja havia estat publicat el 1968 pels estudiants de Saragossa i Madrid. També havia estat distribuït pels estudiants de París durant les jornades de Maig del 68.

En l'origen del MIL trobem tres grups o equips, que en principi no tenien cap denominació particular, però que serien designats com a «Equip Obrero» (EO), «Equip Teòric» (ET) i «Equip Exterior» (EE).

El 17 de desembre de 1970 va esclatar a Barcelona la vaga de Harry Walker —filial de Solex, amb fàbriques a França i Itàlia— que va durar 62 dies. Els treballadors van ocupar la fàbrica, però van ser expulsats per la força pública; la patronal va declarar el *lock-out*. El 15 de febrer de 1971 es va reprendre la feina, però trenta-tres obrers havien estat acomiadats.

Tant l'EO com l'ET van concentrar en aquesta vaga totes les seves energies i van integrar el Comitè Harry Walker, sorgit d'una assemblea general. El més novedós de la vaga fou que es va realitzar per decisió dels treballadors, fou una vaga salvatge,¹⁰ desvinculada de qualsevol moviment organitzatiu, sense cap intromissió ni suport procedent de partits o sindicats, sense cap desig de veure l'acció obrera entroncada a cap sigla. Tant és així, que durant la vaga de Harry Walker van aparèixer octavilles, firmades per CHE-CHO (Comitès de Vaga Estudiants-Comitès de Vaga Obrers), «que van ser cremades sense vacil·lacions»¹¹ pels vaguistes.

En el conflicte laboral de Harry Walker,¹² l'acció dels membres de l'EO fou més aviat de coordinació i animació, mentre que l'ET (que també va participar de les tasques col·lectives), amb l'experiència prèvia de la dinàmica obrera durant la vaga, va publicar a primers de 1971, o sigui, abans de finalitzar el conflicte, un fullet titulat: *Què venem? Res! Què volem? Tot!*, presentat com a text col·lectiu i que era l'ampliació d'un article firmat per l'ET amb data «*fin 1970*» (finals dels setanta), que figura en l'única publicació que reuneix alguns textos del MIL, traduïts al francès, i elaborada pel Comité Verité pour les Révolutionnaires Espagnols i editada el 1973 per

Ediciones Mayo-37 amb el títol *Elements d'information sur l'activité des «GANGSTERS» de Barcelone*.

Durant la vaga de Harry Walker els tres equips es van fusionar i van constituir els Grups Obrers Autònoms (GOA), els quals es van manifestar per primera vegada el gener de 1971 amb la publicació del fullet *Europa Salvatge*, redactat per l'ET i publicat sense firma, però reivindicat més tard pels GOA. La seva tasca *d'educació política dels treballadors* va prosseguir amb la publicació d'altres fullets: *La lluita contra la repressió* (març de 1971), *Proletariat i organització* (abril de 1971), *Partit i classe obrera* (abril de 1971), etc.,¹³ és a dir, una considerable feina d'edició i distribució de textos clandestins en un termini de pocs mesos, impresos a Tolosa (França) i finançats per l'Equip Exterior.

En aquest treball editorial anterior al MIL cal destacar el primer fullet de l'ET titulat *El Moviment Obrero a Barcelona* (febrer de 1970), en el què criticaven acarnissadament tant les CCOO burocratitzades com tots els grupuscles marxistes-leninistes, sorgits després de 1968, que preconitzaven una *avantguarda dirigent*, una *elit intel·lectual*. Els autors del text es definien com a *revolucionaris separats*, en ruptura amb les CCOO mediatitzades i tots els grups esquerranosos.

Aquest fullet fou editat, policopiat, per l'Equip Exterior, que seria, sense buscar-ho, el *braç militar*, amb quarter general a Tolosa, on estava molt vinculat amb militants llibertaris exiliats. Un mes després, l'EE va finançar una nova edició, aquest cop impresa, doncs la primera havia estat de molt poca qualitat.

Al prefaci d'*El Moviment Obrero a Barcelona* figura el text que reproduïm, que representa una declaració de principis que prefixa el camí que seguirà el futur MIL, encara en gestació:

Aquest estudi no ha de ser llegit com el programa polític o la carta de presentació d'un determinat grupuscle: si no va firmat és precisament per això. Com indiquem repetidament en el text, la simple constitució en aquest moment d'un grup amb progra-

10. No insinuem que la primera vaga salvatge fos la de Harry Walker, doncs ja existien precedents, per exemple, el moviment d'Astúries de 1962.

11. Segons Santi Soler en un article publicat a *Askatasuna*, núm. 7, de febrer de 1980, amb el títol «El 1000 y el Movimiento Obrero», p. 12-14.

12. Es pot consultar *Harry Walker: 62 días de huelga*, dels treballadors de Harry Walker, Barcelona, juny de 1971; *La vaga del Harry Walker de Barcelona (desembre 1970-febrer 1971)*, de Joan Font, Edicions Catalans de París, 1972.

13. Veure la bibliografia cronològica del preMIL i del MIL.

ma, etc., constitueix una trava sovint involuntària per a poder parlar amb imparcialitat dels temes que realment ens interes- sen: la lluita de classes avui.

A partir de la nostra experiència en la lluita de masses i en el fenomen de descomposició dels grupuscles, s'ha sentit cada cop més la necessitat de trencar radicalment amb les pràctiques del passat. ¿Com enfrontar-se radicalment amb l'actual marasme grupuscular que regna a Barcelona i el seu paral·lel, la descomposició en el si del moviment obrer, des de l'interior del grupuscle?

El comú denominador dels autors del present text és precisa- ment aquest: la negació de les limitacions de grup tant a nivell teòric com pràctic, tant a nivell d'actuació interna com a nivell de la lluita de masses.

La característica rigorosa de la història del moviment obrer a Barcelona fins avui, implicacions polítiques incloses, elabo- rada al mateix temps que altres estudis i autocrítiques vàlides, vol ser una aportació indiscriminada a tots els revolucionaris en general, una contribució més al procés col·lectiu de clarifi- cació política, al servei dels interessos autèntics del moviment obrer.

Barcelona, març de 1970

El treball contenia un estudi històric, una crítica política i un capítol titulat «Balanç i perspectives», en el que s'analitzava el fenomen grupuscular a Barcelona (que abastava una quarta part del total) i culminava amb una *autocrítica de l'avantguardisme*. Era una aportació de documentació amb una línia teòrica clara: per una banda, contra l'avantguardisme i els grupuscles; de l'altra, de crítica al desenvolupament de les Comissions Obreres en nom dels seus mateixos principis, del *queferisme i de les peregrines doctrines d'un sindicalisme revolucionaria a Espanya*.

Durant el mes d'agost es va editar el *Diccionari del Moviment Obrer*. Els seus redactors foren representants dels grups obrers (Manolo Murcia i José Antonio Díaz). El text inicial (la definició d'unes dues-centes paraules) va ser ampliat per Santi Soler amb altres cinquanta-cinc (com a representants de l'equip teòric) i fou editat a

Tolosa per Oriol Solé Sugranyes amb la firma *Edita Equip Exterior – La Nostra Classe*.

En aquest breu resum sobre els antecedents del MIL mereix particular interès el fullet *Boicot: Eleccions sindicals*, publicat per l'EE el març de 1971, firmat per primera i última vegada com a *1000*, la firma numeral que es transformarà en MIL.

Els tres equips, encara que units en els Grups Obrers Autònoms (GOA), continuaven mantenint activitats pròpies per separat, doncs no sempre hi havia total coincidència en qüestions tàctiques, en la concepció de l'activisme; i el fullet, firmat com a *1000*, només responsabilitzava els seus autors i permetia mantenir una unitat, enca- ra que fos precària, doncs la separació dels GOA es va consumir definitivament el desembre de 1971.

L'Equip Exterior estava inspirat pel clàssic activisme revolu- cionari anarquista i per la seva actuació després de la victòria franquista que, amb els grups d'acció armats, de fustigament permanent, intentaven crear un clima revolucionari que permetés, arribat el moment, passar a la insurrecció general. El seu primer armament el va aconseguir entre els exiliats a França.

L'Equip Teòric acceptava l'activisme armat, però s'inspirava en una línia teòrica *situacionista, consellista i comunista*¹⁴ que fou la que predominà al MIL.

L'Equip Obrer acceptava l'activisme armat, però amb reserves, doncs considerava que devia consistir essencialment en accions de *suport* a la classe obrera i només quan fos realment necessari. Aquest equip conservava reminiscències leninistes i la seva posició sindicalis-

14. El seu comunisme, per suposat, no tenia res a veure amb Lenin, Stalin, Trotski, Castro, Mao... Era el comunisme d'una societat sense classes, en la que tota alienació o explotació de l'home desapareix; una societat basada en la gestió comunitària de la totalitat dels mitjans de producció i d'intercanvi. Aquesta devoció de fe comunista provocà, forçosament, en l'època, molta confusió, doncs els grupuscles i partits que combatien també es denominaven «comunistes», i el comunisme més conegut era el vigent a la Unió Soviètica, on, per art de màgia, s'havia efectuat la transmutació del boltxevisme en un comunisme lligat durant dècades a un poder unipartidista i totalitari, en la tan celebrada *pàtria del proletariat*. Els anarquistes, grans adversaris del comunisme autoritari de Marx des de la Primera Internacional, s'autodenominaven *comunistes llibertaris* per a evitar el confusionisme.

ta no estava gaire definida: les seves opcions anaven del sindicalisme revolucionari (fer de les CCOO un sindicat de classe) fins els Consells Obrers (el poder obrer directe, sense sindicalisme interposat).

El mes de desembre de 1971 es va produir, doncs, la ruptura entre l'Equip Obrer i l'Equip Teòric; l'Equip Exterior es va unir al grup més disposat a l'acció, o sigui, a l'ET, i junts van fundar el Moviment Ibèric d'Alliberament. L'EO va seguir utilitzant pel seu compte les sigles GOA.

Respecte a aquestes particularitats, res millor que cedir la paraula als interessats. En un treball titulat *Notes per a l'anàlisi*, datat a Barcelona el 21 d'abril de 1973 i firmat *Per l'Equip Teòric, el Comitè Responsable de l'ET*,¹⁵ s'exposen les tendències que predominaven als equips. Aquest és el text:

Del conjunt de la NOSTRA TENDÈNCIA i de les seves perspectives

És indispensable, en l'actualitat, recapitular el procés d'unificació d'una sèrie d'equips, entre ells el nostre, que han treballat en el moviment revolucionari de la classe obrera en perspectives similars, coincidents en un mínim de punts, especialment el de promoure aquest moviment en la base.

Durant molt de temps, l'Equip Exterior (EE), l'Equip Teòric (ET) i l'Equip Obrer (EO) van romandre fonamentalment aïllats i independents: cadascú d'ells adoptava les actituds (inseparablement polítiques i organitzatives) pròpies a la seva dinàmica i a les seves experiències particulars, però en el si d'un idèntic procés d'apropament i d'unificació.

Si es considera la situació d'aïllament dels tres equips, l'EO conserva una posició de privilegi que, com és lògic, és acceptada per tots,

15. Es tracta d'una circular interna de l'ET que no hem pogut consultar. Però fou reproduïda, en francès, a *Elements d'Information sur l'activité des «GANGSTERS» de Barcelone*, d'on l'hem traduït al català.

tot i que les seves limitacions s'hagin evidenciat posteriorment. No obstant, els seus criteris, més aviat tècnics i orientats cap a l'immediat, no tenen en compte tots els aspectes del procés d'unificació. L'ET, en canvi, el preveu i prossegueix una activitat pràctica (l'elaboració de *Revolució fins el final*)¹⁶ que té com a objectiu accelerar sobre bases teòricament clarificades, malgrat les limitacions que també imposa el seu caràcter d'*acció separada*. L'EE és una qüestió a banda, força complexa: pot dir-se que la pràctica militar, que és la seva, indueix als seus membres a abstenir-se sistemàticament quan, definint-se políticament, s'aproparien a l'EO; però, a pesar de les seves experiències i de la seva activitat pràctica, també preveu el procés d'unificació en el què treballa l'Equip Teòric.

De fet, el moviment real promou aquesta unificació, encara més perquè l'elucidació teòrica general, acabada d'iniciar, és limitada. Tot i formant un tot, cal dir que entre nosaltres existeixen dues posicions: la dels *immediats*, partidaris de l'eficàcia davant de tot, pels quals es fonamenta en qüestions tècniques; la dels *teòrics separats*, que tot ho supediten a qüestions de teoria política. El que domina en l'EO és la política com a pragmatisme; en l'ET la política és considerada essencialment com a teoria, consciència de classe revolucionària. I és perquè els primers no preveuen el procés d'unificació, que els segons la consideren d'una forma difusa donada la manera de situar-se en el conjunt dels equips.

Un fet imprevisible va precipitar els esdeveniments, i amb ell el procés en qüestió: la vaga de l'empresa Harry Walker. Durant uns mesos, els esforços de cada equip, i del seu conjunt, convergeixen cap a un mateix centre, que és la lluita de la classe obrera. L'EO ocupa, doncs, una posició encara més privilegiada de l'habitual ja que l'esdeveniment es produeix en el seu camp de maniobres. Durant mesos, aquest equip creu que el procés d'unificació és degudament realitzat per una acció simplement centrada en l'immediat: la vaga d'Harry Walker, la qual, efectivament, va permetre considerar-la, però sense arribar a realitzar-la. És llavors que la vaga acaba, com totes les vagues, i es fa un ràpid balanç de les experiències, i és també quan

16. Publicat a la tardor de 1970.

s'esvaeix l'eufòria passatgera centrada en la lluita en la base d'Harry Walker: és llavors quan es veu aparèixer una clivella en aquell procés espontàniament accelerat, esquerra que només podrà tancar-se políticament per mitjà de l'assimilació unificada de l'experiència i de la praxis de tots els equips, considerats com un tot.

No era la primera vegada que es discernia a Barcelona un procés d'unificació, però mai va arribar a cristal·litzar. Sense anar més lluny, recordem la contradicció entre les grans possibilitats i les realitzacions efectives de la sèrie *¿Qué Hacer?*, *Círculos de Formación de Cuadros*, *Nuestra Clase*, així com l'apropament gradual, en relació a aquests grups, de revolucionaris separats en ruptura amb els grupuscles (ET). En tots dos casos, problemes de capacitat o d'insuficiència política es plantegen, i hi ha un esforç per a sobrepassar-los a mesura que es desenvolupa el procés d'unificació del tot, del moviment revolucionari obrer.

Entre 1969 i 1971 sorgeixen a les empreses focus de lluita autònoma, amb freqüència a l'escalf de les negociacions pels Convenis Col·lectius. Però, a més, es va arribar a sobrepassar la ideologia avantguardista, a neutralitzar el reformisme del PC, i tota mena de grupuscles polítics van caure en una llarga crisi, lenta però segura. *¿Qué Hacer?*, doncs, té al seu davant grans possibilitats polítiques; ho ha demostrat en neutralitzar els oportunistes de tota mena, aplicant-se en la formació de quadres de base que garanteixin la continuïtat de la temptativa, el mateix que a favor de la crisi dels grupuscles, que li deixava oberts tots els camins. Però no va saber aprofitar l'oportunitat, no es sentia prou clarificat.

Només una constant elucidació teòrica i ideològica, unida a una acció eficaç i a una organització suficient pot impedir que el sectarisme d'uns i dels altres desarticuli el moviment obrer encara fràgil. (*¿Qué Hacer?*, núm. 6, setembre de 1969. El subratllat és nostre).

Una elucidació és necessària per a desempallegar-se del llast del passat. *¿Qué Hacer?* encara parla de Comissions Obreres autònomes:

Nosaltres, treballadors que hem començat a dirigir les nostres pròpies Organitzacions, no retrocedirem. Estem donant el primer pas important cap a l'autonomia de les Comissions Obreres (CCOO). I CCOO autònomes, independents, son l'avantcambra de la unitat obrera tan anhelada (núm. 3, abril de 1969). Però en el fons, els nos-

tres companys són conscients que la classe obrera sent certa desconfiança cap a les CCOO, que no les troben, en definitiva, prou independents dels partits polítics (núm. 3).

Un aclariment polític s'imposa per evitar confondre les posicions de les CCOO amb les posicions obreristes-sindicalistes.

De tot el que s'ha dit es desprèn amb tota evidència que *un moviment de tipus sindical és necessari...* Sobre aquest particular, en una perspectiva real de democràcia i llibertat d'opinió i d'expressió, els únics obstacles a la unitat sindical només poden venir dels esforços d'aquest o aquell partit per a controlar i inspirar els sindicats. Només així, el sindicalisme deixarà de ser el nen que necessita la tutela del protector polític i desenvoluparà el paper que li correspon i que cap partit pot exercir en el seu lloc, doncs no s'ha fixat els mateixos objectius (*¿Qué Hacer?*, núm. 6. El subratllat és nostre).

No obstant, aquestes dues afirmacions de *¿Qué Hacer?* pressuposen perspectives polítiques oposades; però a la pràctica i en l'immediat, les CCOO i el sindicalisme clandestí a les empreses són coses molt similars. És aquesta manca d'elucidació política la que impedeix a *¿Qué Hacer?* llançar-se al combat contra els grupuscles, accelerant la seva descomposició i la unitat de tots els revolucionaris autèntics: contra tota previsió, no només no ho aconsegueix, sinó que entra en crisi i desapareix.

Com a resposta a aquesta temptativa fallida per a unificar el moviment, hi ha individus (entre els quals ens comptem) que reaccionen contra el fenomen dels grupuscles, elaborant *El Moviment Obrer a Barcelona*. És un text que estableix una de les tasques que hagués pogut realitzar *¿Qué Hacer?* i que no va fer: *una autocrítica de l'avantguardisme*. A més de l'aportació considerable de dades que suposa aquest estudi, en ell es traça una línia política tan allunyada de l'avantguardisme com dels grupuscles o dels *queferisme*, de les doctrines perilloses que preconitza per a Espanya el *sindicalisme revolucionari*; i acusa al reformisme i al present de les Comissions Obreres.

Diem que el grup *¿Qué Hacer?* no va estar a l'alçada de les seves tasques històriques i és tant així que es va haver de dissoldre com a tal... En aquests nou mesos, els seus membres han descobert que era indispensable establir noves bases per al futur de les CCOO i del moviment obrer en general, que és el que haguessin hagut de fer si és que

volien exercir el paper aglutinant per a militants obrers a la vegada que orientaven el desenvolupament del moviment. El màxim que ha aconseguit *¿Qué Hacer?* ha estat suscitar la simpatia per la seva *gran i difícil empresa*, que tendia a unir els obrers revolucionaris sense distinció de tendències polítiques... *¿Qué Hacer?* va actuar d'una manera massa clàssica: li va faltar imaginació i coratge per a afrontar en tota la seva amplitud la crisi del moviment obrer i crear a partir d'aquí una alternativa realment nova, com noves eren les circumstàncies.

L'aparició dels *Cercles de Formació de Quadres* posa en pràctica una sèrie d'idees emeses per *¿Qué Hacer?*: aquest fet, juntament amb la construcció de l'Organització, fa oblidar els desacords teòrics i les contradiccions polítiques del grup desaparegut. Forçosament, es segueix en el balanceig, cosa greu, entre el leninisme i l'antileninisme, encara que tota actitud dirigista sigui neutralitzada degut al poder de la base. Davant d'aquest *autonomisme-democratism*e de base, els Cercles estableixen un acord entre *gent políticament més experimentada*, que decideixen mantenir la seva unitat a qualsevol preu, malgrat les profundes divergències teòriques i polítiques.

Però, a mesura que el poder de control de la base es debilita, aquest acord entre *gent més experimentada* perd la seva raó de ser. Ara, contràriament, volen definir les seves posicions, encara que sigui al preu de la unitat. Uns invoquen el leninisme, els altres no. Tots es defineixen i entren en conflicte per a disputar-se la influència en els Cercles. Després d'haver neutralitzat el poder de la base, només podien aconseguir la fragmentació de la mateixa. La crisi no es va produir simplement deguda a la *conspiració* d'una de les tendències contra l'Organització. És necessari posseir la *pràctica de la conspiració* i també saber la crisi que d'ella es derivava, no per la causa, sinó per la conseqüència de la desaparició dels Cercles com Organització, on tot el poder era a la base.

Nosaltres considerem que no calia arribar a això, sinó més aviat procedir a l'eliminació (d'altra banda impossible llavors) de la tendència leninista a partir de l'instant en què es va afirmar, l'abril de 1970: fou llavors quan va presentar una *Proposició sobre el caràcter, els modes d'organització i la funció política dels Cercles*, obertament leninista, en la què no es dissimulava gens ni mica la intenció de reconstituir més endavant, a partir dels Cercles, un moviment polític.

El que es denomina actualment Equip Teòric (ET) va procedir llavors a una crítica externa del document, sempre en la línia del *Moviment Obrer a Barcelona* del qual ja hem parlat. En no ser eliminats els leninistes, malgrat l'antileninisme intuïtiu de la base, i el manteniment de la unitat a tota costa, només podia afavorir els leninistes en permetre'ls esperar una nova ocasió de consolidar el seu poder en la base.

Aquesta crisi té dues conseqüències: d'una banda, relegar els estalinistes al lloc que els corresponia en l'actual fase del moviment obrer: a grupuscles; de l'altra, obre un nou camí, netament positiu, malgrat la seva insuficiència: només existeixen en comú *punts mínims*, tot el treball es realitza amb relació a ells... No obstant, la situació resultant és molt precària: cada equip treballa en una independència total, sense l'elucidació necessària per a comprendre el conjunt del procés, sense informació constant, sense la col·laboració que imposaria una òptica de treball en comú.

Aquesta evolució s'accelera en el si del procés general d'unificació per la vaga d'Harry Walker i es poden definir tres posicions clares:

1. La que considerava que la unitat ja estava feta, que la lluita a l'empresa Harry Walker ho havia demostrat i confirmat, que només quedaven per a reforçar alguns sectors però que els *punts mínims* continuaven essent suficients.
2. La que es negava a transigir en les qüestions de fons, que considerava necessari formular de nou els principis polítics del grup, els seus fonaments, i que els *punts mínims* eren cada cop més insuficients.
3. Aquells que, sense caure en cap dels extrems, afirmaven que el procés prosseguia lentament però ferm, que la lluita a Harry Walker havia estat una experiència en comú per als equips i res més, i que era convenient conservar el seu desenvolupament independent fins que s'arribés a un pla superior, a una nova fase.

Mentre que els primers consideraven que el procés d'unificació s'havia d'efectuar en funció de l'estructura establerta, els segons la subordinaven a les posicions polítiques, mentre que els tercers es limitaven a accelerar aquest procés intensificant el treball en el si dels equips.

Respecte a nosaltres, com a equip que ha funcionat regularment aquests darrers temps i en el terreny on hem treballat fins ara, independentment de les actituds que prevaldran, hem examinat una sèrie de qüestions de fons, que es plantegen avui dia al moviment obrer i que creiem necessari fer extensives al conjunt del proletariat:

- *el treball assalariat* com a mercaderia;
- *la mercaderia* com a eix i nucli del sistema capitalista;
- *el capital* com a plusvàlua acumulada;
- *el capitalisme* com a sistema on el capital ha adquirit la supremacia;
- *el procés de concentració de capital o imperialisme*; el capitalisme no té fronteres;
- *l'Est* com a conjunt de països on persisteix el treball assalariat i el regne de la mercaderia;
- *el socialimperialisme* a l'URSS, a la Xina;
- *l'Est a les relacions internacionals capitalistes*;
- *el proletariat*, base de negació del capitalisme;
- *l'organització del proletariat* en l'òptica de Marx i Engels, i en la de l'ultraesquerra;
- *la crítica del leninisme* com a consciència externa a la classe obrera i les seves conseqüències polítiques i organitzatives;
- *la revolució* com a abolició de les relacions de producció capitalistes (treball assalariat, mercaderies) i no com transformació dels modes de gestió del capital;
- *el capitalisme* duu en el seu si *el comunisme*;
- situació de *la lluita de classes* a Espanya en relació a la lluita internacional;
- el comunisme com a supressió de *la llei del valor*;
- síntesis actuals del *procés revolucionari internacional*;
- *l'Espanya capitalista* en el conjunt del capitalisme mundial;
- *les formes feixistes del poder* com a recurs per a la industrialització capitalista en temps de crisi i com a fre a la lluita revolucionària del proletariat;
- el desenvolupament de les *forces productives a Espanya* i la situació del proletariat;
- *la lluita de classes a Espanya* en relació al moviment de lluita internacional; crítica de la teoria il·lusòria i retrògrada de la baula més dèbil aplicada a Espanya;

– les formes capitalistes de *control en el si de la classe obrera*: grups, partits, sindicats; les seves manifestacions ideològiques; etc.

Nosaltres considerem que avui dia existeixen els elements teòrics i materials suficients per a emprendre un treball urgent d'esclariment del moviment obrer per mitjà de publicacions, amb la creació de biblioteques, iniciant grans debats, etc.

Si aquest text conté errors d'apreciació no és degut a la seva mala fe. La seva causa obeeix únicament al fet que el desenvolupament històric actual no sembla haver estat objecte d'un balanç crític per part dels seus protagonistes. Aquestes notes només representen el començament d'aquest debat, destinat a aclarir la realitat que vivim en el present i a reconèixer les nostres debilitats.

Fora erroni, estudiant la nostra situació i les nostres possibilitats, considerar només els efectes sense conèixer ni analitzar les causes.

Fora injust, també, fer responsables alguns companys de la seva incapacitat com a causa de les insuficiències i les debilitats del conjunt organitzat avui en acció. La capacitat del moviment no depèn d'aquest o aquell individu: son les circumstàncies i els determinismes històrics els que ajuden a determinar posicions polítiques més correctes.

No s'adopta una posició política en funció de l'activitat d'un o varis individus, sinó en relació a una realitat històrica determinada i a les perspectives que ella ofereix. Avui, una presa de posició ens és necessàriament imposada pel propi desenvolupament històric del conjunt dels equips, del seu treball present i de les seves perspectives. Aquestes notes no es limiten a iniciar l'anàlisi crítica d'aquest desenvolupament de conjunt. Elles assenyalen tots els companys, doncs van dirigides a tots, la necessitat de procedir constantment a un balanç crític de la seva activitat.

Per l'Equip Teòric
el Comitè responsable de l'ET
Barcelona, 21 d'abril de 1973

II EL MOVIMENT IBÈRIC D'ALLIBERAMENT

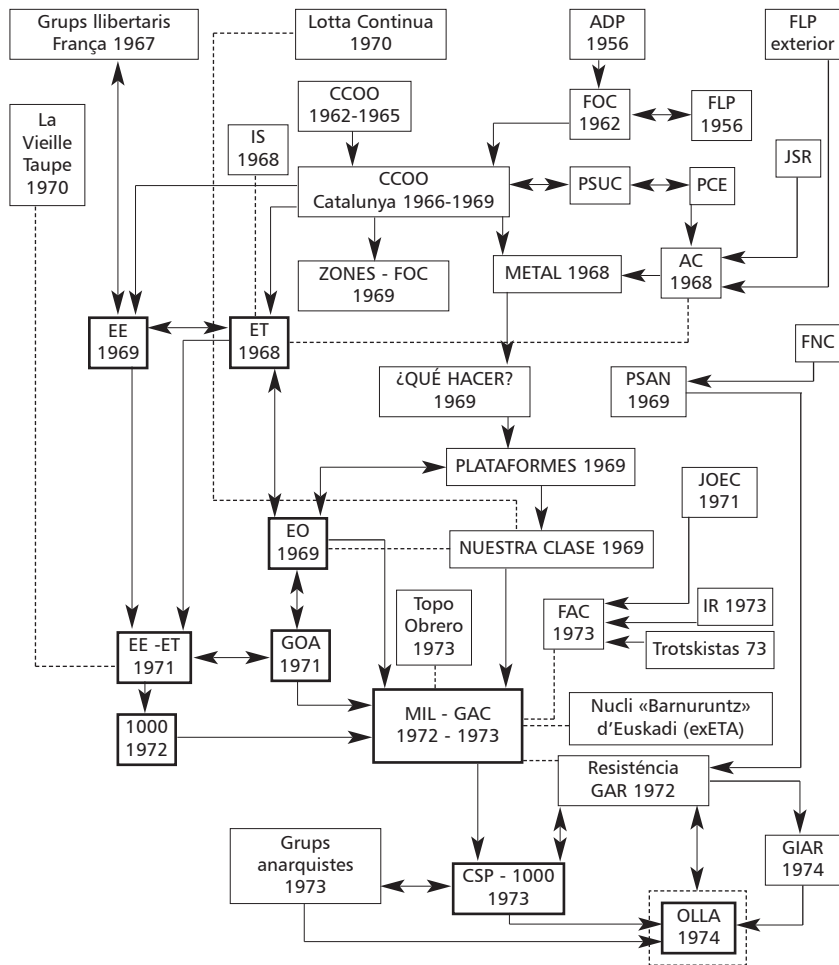

Esquema simplificat de la constitució del MIL

Les línies discontinües signifiquen contactes més o menys esporàdics. Aquest esquema és susceptible de correccions i modificacions.

La representació simbòlica de l'OLLA en aquest gràfic simbolitza el desmantellament de diversos grups autònoms el 1974 i els anys posteriors.

És a partir de 1972 quan s'inicia la història del MIL o 1000, encara que els seus membres, com hem vist, s'haguessin lliurat a la lluita social —d'altres maneres— des de molt abans.

Els Grups Obrers Autònoms (GOA), amb ocasió de les eleccions sindicals organitzades pel sindicat falangista, la Central Nacional Sindical (CNS), van editar un fullet que duia per títol *Boicot: Eleccions sindicals* (març de 1971), que els seus autors van firmar, per primera i última vegada, com a 1000. La firma xifra va precedir, doncs, a les sigles MIL.

En un comentari de Santi Soler sobre el llibre *La torna de la torna*, que es va publicar a *El Món* del 15 de març de 1985, deia que l'enfocament que es feia en el llibre sobre l'arbre genealògic del MIL era perfecte:

El MIL no va néixer amb la voluntat de lluitar contra el franquisme perquè la dictadura no fou el detonador. L'objectiu de la seva lluita era el Capital, en totes les seves formes. El MIL no va existir mai, perquè negava tota classe d'organització. En aquest sentit, només l'admetia com a organització de tasques, però mai permanents. En la seva majoria eren individus amb antecedents de militància política que negaven, en nom de l'autoritarisme, el partit i el sindicat. La intenció inicial, doncs, era no formar part d'aquest joc. L'aparició del MIL no té sentit si no s'explica en funció del moviment obrer revolucionari de Barcelona en els primers anys setanta. L'horitzó de la seva lluita era l'autoorganització del proletariat i l'eliminació de qualsevol dirigisme partidista o sindical de les organitzacions obreres...

El MIL va desenvolupar, essencialment, dues activitats revolucionàries paral·leles i complementàries, una PRÀCTICA i altra TEÒRICA:

1. Ajut material a les lluites obreres amb diners obtinguts a base d'una intensa activitat d'expropiació, o sigui d'atracsaments sistemàtics a entitats bancàries.
2. Edició de propaganda destinada a mantenir l'agitació en el món obrer.¹

1. La idea de finançar una tasca editorial amb diners de les expropiacions ja tenia un

Per a aquesta segona tasca es va crear la revista *CIA (Conspiración Internacional Anarquista)* i les Ediciones Mayo-37.

L'acció TEÒRICA només podia consistir, en el context de l'època, en l'edició de publicacions clandestines amb obres destinades a crear una consciència revolucionària en els medis obrers. D'aquesta tasca es van encarregar bàsicament Santi Soler Amigó i Xavier Garriga Paituví.

Per a que aquesta tasca cultural pogués perdurar no podia prescindir, almenys en un primer temps, de l'acció PRÀCTICA, ja que res es pot realitzar per art de màgia. Anava a repetir-se, doncs, amb poques variants, la situació dels anys 1945-1949, o sigui, que la premsa parlaria gairebé a diari, llargament, de *gàngsters, bandolers, facinerosos, atracadors*. No cal dir que aquesta recuperació de capitals no provocava problemes de consciència als seus autors, ni passats ni presents, doncs, com ja sabem, la seva acció estava centrada en la lluita *anticapitalista*, i el símbol més clar del capitalisme ha estat sempre el BANC. D'altra banda, l'expropiació armada era un desafiament permanent al franquisme, si no com a tal, sí com a règim capitalista, i aquest desafiament a una dictadura omnipotent despertava la simpatia del poble treballador que per instint comprenia que no es tractava d'activitats de delictes comú.

L'edició de la revista *CIA* havia de servir per a reivindicar públicament les accions del MIL, la defensa de les persones preses, etc.; mentre que les Ediciones Mayo-37 tenien una finalitat ben diferent, com així van exposar en la primera edició d'*Entre la revolució i les trinxeres*, de Camilo Berneri, publicada el gener de 1973:

Ediciones Mayo-37 es proposa mostrar la raó i el mecanisme de les lluites passades, presents i futures del proletariat en la

antecedent ben anarquista el 1923, quan el grup «Los Solidarios» (Durruti, Ascaso, Vivancos, Aurelio Fernández...) va finançar a França, amb la Unió Anarcocomunista Francesa, l'Editorial Internacional Anarquista, que va permetre la publicació de l'obra col·lectiva de l'Enciclopèdia Anarquista, sota la direcció de Sebastien Faure. Veure el llibre d'Abel Paz, *Durruti. El proletariado en armas*, Editorial Bruquera, Barcelona, 1978, 600 p. (edició posterior a Fundación Anselmo Lorenzo, Madrid, 1996); i el de Ricardo Sanz García, *El sindicalismo y la política. Los «Solidarios» y «Nosotros»*, edició de l'autor, França, 1969.

seva pràctica comunista. Veiem que anibilar totes les mistificacions del Capital, vinguin de l'Estat, del PC o dels grupuscles, és una pràctica comunista. Que això es faci per mitjà de la paraula o l'acte respon a les necessitats de cada moment i de cada circumstància. Participar en l'agitació i en la unificació que els moviments socials emprenen des de diferents llocs és una pràctica comunista. A la seva manera, el Comunisme ha passat ja a l'atac.

Els membres del 1000 o MIL, constituïts en Grups Autònoms de Combat (GAC), poc amants de sigles d'identificació, van dir i van repetir que igual s'haguessin pogut dir 1000 (MIL) que «CENT», i que la traducció de 1000 (MIL) per Moviment Ibèric d'Alliberament va ser una interpretació gratuïta de la premsa. No obstant, aquesta interpretació no els va semblar molt desencertada, ja que ells mateixos la van avalar; en el primer número de la seva revista *CIA* van imprimir en la portada, amb totes les lletres: «EDICIONES POR UN MOVIMIENTO IBÉRICO DE LIBERACIÓN».

El MIL, doncs, que mai va pretendre ésser ni va ser una organització (militants i dirigents) es va autodissoldre, com veurem, el mes d'agost de 1973, tot i que els GAC van prosseguir les seves activitats fins el mes d'abril de 1974. El MIL va ser poc nombrós i dels noms dels seus membres només coneixem els que es van divulgar arran d'alguns processos del TOP i altres judicis celebrats a França. Tampoc coneixem gaires detalls biogràfics. Aquests són els noms d'alguns dels seus membres o dels que van ser relacionats amb ell: Oriol Solé Sugranyes, Ignasi Solé Sugranyes (*Montes*), Jordi Solé Sugranyes, Santi Soler Amigó, Salvador Puig Antich, Jean-Marc Rouillan, Jean-Claude Torres, Francesc Xavier Garriga Paituví, Emili Pardiñas Viladrich, Josep Lluís Pons Llobet, Manuel Antonio Cañestro Amaya, María Luisa Piguillén Mateos, María Angustias Mateos Fernández, Raimon Solé Sugranyes, Nicole Entremont (*Aurora*), Pilar García (*Eva*).



Oriol Solé Sugranyes (*Víctor*) va néixer a Barcelona el 4 de gener de 1948. Tipògraf de professió, va ser un dels principals impulsors del MIL. Havia militat al Sindicat Democràtic d'Estudiants de la Universitat de Barcelona (SDEUB).

Quan el 9 de març de 1966 es va celebrar l'Assemblea constitutiva de l'SDEUB al Saló d'Actes del Convent dels Caputxins de Sarrià, les forces públiques van assetjar i van penetrar al local per a detenir una part dels cinc-cents assistents, entre ells, Oriol. Tots van ser alliberats als pocs dies, però l'acció policial va passar a la història de l'antifranquisme amb el nom de «Caputxinada».

Oriol Solé, com altres integrants del MIL, tenia antecedents de militància comunista. El 1967 s'havia afiliat a les Joventuts Comunistes de Catalunya (JCC) i les va abandonar per afiliar-se al Partit Comunista d'Espanya internacional (PCE-i).

El mes de setembre de 1968 fou detingut a Girona i condemnat a dos anys de presó pel TOP,² acusat d'associació il·lícita i propaganda il·legal. Va purgar la pena a Jaén. Quan va sortir en llibertat va entrar en contacte amb el grup que editava *¿Qué Hacer?* i posteriorment va col·laborar amb la revista *Nuestra Clase*, portaveu de les Plataformes de Comissions Obreres. Fou llavors quan es va relacionar amb dos obrers, José Antonio Díaz³ i Manolo Murcia, que procedia de la JOC, que havien protagonitzat l'escissió a Comissions Obreres i que van ser els impulsors de les Plataformes, per a convertir-se més tard en el nucli obrer d'enllaç amb el MIL.

El setembre de 1969, Oriol es va exiliar a França arran de la seva participació en un acte de protesta contra el Procés de Burgos, acte que es va celebrar al Casal de Montserrat de Barcelona. A Tolosa va militar als ambients espanyols i portuguesos de l'emigració. Allà es convertiria en un dels membres del nucli iniciador del MIL.

2. Els Tribunals d'Ordre Públic (TOP) van ser creats el desembre de 1964, com a jurisdiccions especials civils que jutjaven les causes relacionades amb la seguretat de l'Estat.
3. José Antonio Díaz és autor del llibre *Luchas internas en las Comisiones Obreras*, Editorial Bruquera, Barcelona, 1977.

El 25 de març de 1971 va ser detingut juntament amb Jean-Marc Rouillan i Vicente Sánchez quan, en un cotxe robat, es dirigien cap a la frontera espanyola per la carretera de Perpinyà a Bourgmada-me. La policia va trobar al vehicle exemplars de l'edició impresa a Tolosa de *Boicot: Elecciones sindicales* i una pistola automàtica. Oriol es va fer responsable de tot i va ser condemnat a nou mesos de presó. Jean-Marc Rouillan i Vicente Sánchez van ser deixats en llibertat. El segon ja no va tornar a participar en les activitats del MIL.

En el mes d'agost de 1971, Oriol va fugir de la presó de Perpinyà, però va ser capturat prop de la frontera espanyola quan descansava abans de passar a Espanya. Va ser jutjat de nou i condemnat a nou mesos, sense que li fos descomptat el temps que ja havia complert. Va sortir en llibertat a finals de juny de 1972 i va reintegrar-se immediatament al MIL-GAC.

Santi Soler Amigó (*Petit i Fede*) va néixer a Badalona el 13 d'agost de 1943. Llicenciat en Filosofia i Lletres i periodista. Va començar la seva activitat política entre els grups d'intel·lectuals que van crear la Força Socialista Federal (FSF), on va conèixer Xavier Garriga. A finals de 1967 va ingressar a Acció Comunista (AC)⁴ i allà va conèixer Ignasi Solé Sugranyes (*Montes*), que primer havia militat a les Joventuts Comunistes del PCE i al propi partit.

L'hivern de 1968, en un congrés d'Acció Comunista celebrat a França, Santi Soler i Ignasi Solé van abandonar les files per disconformitat ideològica i organitzativa.

L'estiu de 1969, Santi Soler i Xavier Garriga van viatjar junts a París, on es van relacionar amb Jean Barrot, un marxista heterodox, qui els va iniciar en les idees del *consellisme* i del *situacionisme*.⁵

4. AC es va crear el 1965 amb la fusió d'una part del sector del Front d'Alliberament Popular (FLP), més especialment amb la seva federació exterior —sorgida de les FSF—, de la llavors anomenada Joventut Socialista Revolucionària (JSR) trotskista i d'exmilitants del PCE. AC es declarava marxista revolucionària i preconitzava la *dictadura del proletariat*.

5. Sobre el situacionisme es pot consultar *Internationale Situationniste*, textos integrals de dotze números de la revista (juny 1958-setembre 1969), Éditions Champ Libre, París, 1975 (editats en castellà per Literatura Gris); *Histoire de l'Internationale Situationniste*, de Jean-François Martos, Éditions Gérard Lebovici, París, 1989. Es



Francesc Xavier Garriga Paituví (*Carlos i El Secretario*) va néixer a Santa Maria de Palautordera el 31 d'agost de 1949. Havia estat condeixeble d'Ignasi Solé a l'Institut Maragall i fou ell qui el va posar en contacte amb Santi Soler. També havia format part de l'FSF entre 1966 i 1969, com a integrant del sector dedicat a la proletarització.

A partir de 1968 va treballar als tallers de les Edicions Ariel a Esplugues de Llobregat i va participar a les lluites de CCOO d'Arts Gràfiques. Després d'una vaga a la seva pròpia empresa va ser despatxat. A partir de llavors va treballar a les Comissions Obreres de Barris fins el 1969 i es va orientar cap a l'activitat teòrica i la formació política dels militants obrers. Va participar activament a les Ediciones Mayo-37.

Els contactes que van tenir Santi Soler i Xavier Garriga amb Jean Barrot van influir sens dubte en la seva formació ideològica; van poder examinar el significat i la importància de les *vagues salvatges* i van arribar a certes conclusions sobre les implicacions del *situationisme* en l'acció revolucionària del Maig del 68.

La més important vaga general que mai bagi paralitzat l'economia d'un país industrial avançat i la primera vaga general salvatge de la història, les ocupacions revolucionàries i els esbossos de democràcia directa; la desaparició cada cop més completa del poder estatal durant gairebé dues setmanes; la verificació de tota la teoria revolucionària del nostre temps, i inclús aquí i allà el principi de la seva realització parcial; el més important experiment del moviment proletari modern que està en camí de construir-se a tots els països en la seva forma acabada, i el model que d'aquí en endavant ha d'ultrapassar-se —beus aquí el que fou essencialment el moviment francès de

tracta de la mateixa editorial. El creador de les Éditions Champ Libre, Gérard Lebovici, fou assassinat a París el 7 de març de 1984; la seva vídua, Floriana, va canviar el nom de l'editorial pel del seu marit.

Maig del 68, d'aquí ja la seva victòria.

Internationale Situationniste, núm. 12, 1969, p. 3

Al seu retorn de París, Santi Soler va escriure, juntament amb Ignasi Solé, *El Moviment Obrer a Barcelona*, ja citat; aquest darrer va aportar les informacions i interioritats dels grupuscles i partits, mentre que Santi es va encarregar del text teòric.

Fou precisament la publicació d'aquest treball, sense cap firma, el que configura l'existència dels diversos sectors, el que anuncia el proper naixement del MIL.

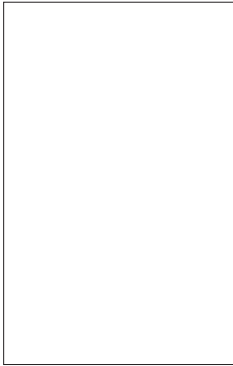

Josep Lluís Pons Llobet (*Queso*), el més jove del grup amb 17 anys, va començar a militar a les Joventuts Universitàries Revolucionàries (JUR) quan estudiava el Curs d'Orientació Universitària (COU) (1971-72). Va participar a les lluites dels estudiants i va ser expulsat de l'institut. A principis de 1973 va ingressar en el MIL. El 16 de setembre de 1973 va ser detingut, juntament amb Oriol Solé, després de mantenir un tiroteig amb la Guàrdia Civil a Alp. A partir de llavors va recórrer les presons de Girona, Lleida, Barcelona, Segòvia i Cartagena.

En un primer Consell de Guerra celebrat el 8 de gener de 1974 fou condemnat a 30 anys de presó, acusat de participació en un atracament perpetrat el març de 1973 al Banco Hispano-Americano del carrer Fabra i Puig de Barcelona. En el segon, fou condemnat a 21 anys de presó per un atracament a la Caixa de Pensions de Bellver de Cerdanya.

Durant el mes de maig de 1977 es va presentar com a candidat per Barcelona per la coalició Unitat Popular pel Socialisme, formada principalment per independents. Després del darrer indult li quedaven per complir 18 anys de presó. Complia condemna al penal de Cartagena. Fou indultat aquell mateix any.

Salvador Puig Antich (*Gustavo* i *El Metge*) va néixer al carrer Ensenyança, al casc antic de Barcelona, molt a prop de la plaça Sant Jaume, el 20 de maig de 1947. Era el tercer de sis germans: Joaquim, el gran; Immaculada, la segona; Montse, Maria Carme i Marçona les més petites.

Va estudiar a La Salle de Bonanova fins els 12 anys, d'on va ser expulsat. Va ingressar als Salesians de Mataró, on va acabar el batxillerat de Lletres. Es va passar a Ciències perquè volia estudiar Econòmiques. Mentrestant treballava d'oficinista, seguia estudis nocturns a l'Institut Maragall, on es va relacionar amb companys que més tard formarien part del MIL.

El 1968 es va iniciar en la lluita clandestina en les Comissions Obreres de Barris. El 1969 va formar part de la comissió d'estudiants de l'Institut.

Va fer el servei militar a Eivissa, destinat a la infermeria, fet que li va valer el sobrenom d'*El Metge*.

El mes de novembre de 1971, per mediació de Xavier Garriga, es va incorporar al grup que seria el MIL i va deixar els estudis per dedicar-se plenament a les activitats subversives.

Emili Pardiñas Viladrich (*Pedrals*), de 28 anys. Havia participat activament en l'SDEUB. Va prosseguir els seus estudis a França i va participar a París en la insurrecció estudiantil de Maig del 68. Fou detingut i condemnat a un any de presó i després expulsat de França. De retorn a Barcelona va treballar a les Ediciones Redondo. Va arribar a ser professor d'universitat. Va participar al MIL i a les Edicions Mayo-37 a partir d'octubre de 1972. Efectuava missions d'enllaç per a establir contactes i s'encarregava dels passos a la frontera hispano-francesa.

Jean-Claude Torres (*Cri-cri*) va néixer a Tolosa (Alt Garona) el 29 de juliol de 1951.

Jordi Solé Sugranyes (*Sancho*) tenia 20 anys.

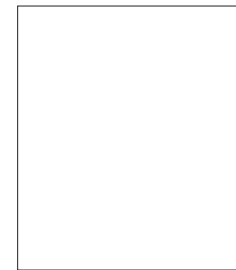

Jean-Marc Rouillan (*Negrilo* i *Sebas*) va néixer a Auch (Gers) el 30 d'agost de 1952. Fou un dels primers membres del MIL. Després de l'autodissolució, Rouillan va prosseguir activament l'agitació armada amb els GARI, entestats en salvar, en una primera etapa, els membres del MIL empresonats i després tots els presos polítics. El 5 de desembre de 1974 fou detingut a París i inculpat de transport

d'armes i explosius. Quan fou alliberat el mes de maig de 1977 va constituir l'organització denominada Acció Directa (AD), que va néixer en la confluència dels ex GARI, dels ex *Noyaux armés pour l'autonomie populaire* (NAPAP) i dels autònoms, diferenciant-se dels seus predecessors en gairebé tots els aspectes, sobretot en el de la durada (doncs la seva existència no va quedar limitada a setmanes o mesos), el seu enriquiment en matèria d'armament i de logística, internacionalització intensiva, contactes múltiples amb partits combatents italians i alemanys.

Ideològicament, Acció Directa va tenir tendències força definides, que posteriorment van evolucionar cap a una militància més *professional*, amb característiques, tant en el seu llenguatge com en les seves accions, cada cop més pròximes als partits combatents.

El 13 de setembre de 1980, Rouillan fou novament detingut a França, però amb l'elecció del socialista François Mitterrand, el 1981, a la Presidència de la República, fou amnistiàt. A la sortida de la presó, en una entrevista concedida a una ràdio, va declarar: «estem convençuts que per aconseguir l'abolició de l'explotació de l'home per l'home és necessari destruir la societat capitalista».

Rouillan després d'una llarga sèrie d'atemptats reivindicats per Acció Directa, fou finalment detingut, a una casa de camp de Vitry-aux-Loges (Loiret), el 21 de febrer de 1987. Fou jutjat i condemnat a cadena perpètua. Avui dia, continua pres a la presó de Lannemezan (Tolosa de Llenguadoc).

L'acció desenvolupada a Espanya pels grups d'acció anarcosindicalistes en el període 1945-1960 (l'etapa anterior entre 1939 i 1945 està pràcticament sense historiar) va influir considerablement en els joves que dotze anys més tard van integrar el MIL.

José Lluís Facerías fou assassinat en una emboscada que li van preparar a Barcelona el mes d'agost de 1957; Wenceslao Jiménez Orive, greument ferit el gener de 1950, es va suïcidar abans de caure en mans de la policia; Francisco Sabaté Llopart (*El Quico*) fou assassinat en gener de 1960 després d'haver mobilitzat tota la força pública de Catalunya; Ramon Vila Capdevila (*Caracremada*) també va caure en una emboscada preparada per la Guàrdia Civil l'agost de 1963. Tots ells, quan van morir, duïen molts anys combatent la tirania franquista. Els seus epígons del MIL tenien edats que oscil·laven entre els onze i els setze anys. Tots aquests anarcosindicalistes i homes d'acció —titllats en l'època de *bandits, gàngsters, assassins* i inclús d'*analfabets* i *perversos sexuals*— van ser més coneguts a partir de 1972, quan es va publicar a París, en castellà, el llibre *La guerrilla urbana en España: Sabaté*⁶, il·lustrat amb fotografies.

L'edició fou distribuïda, gairebé en la seva totalitat, a Espanya. Als buròcrates del Moviment Llibertari Espanyol (MLE) a l'exili, en aquells moments, els importava un rave l'acció revolucionària, ni tan sols l'antifranquista. La seva única aspiració era la de poder persistir en l'immobilisme (exigit per les autoritats franceses) que era el que protegia la seva supervivència com a *organització legalitzada a França*.

Els únics que persistien en l'acció eren els militants de la Federació Ibèrica de Joventuts Llibertàries (FIJL), que havien estat posats fora de la llei per les autoritats gal·les, i alguns grups autònoms sortits del MLE.

Aquesta línia claudicant de l'anarcosindicalisme espanyol en l'exili, que no es devia a una decisió debatuda en la base, doncs ja era

6. Per Antonio Téllez Solà, Editorial Belibaste, col·lecció *La Hormiga*, 1972, 214 p. Virus Editorial va publicar el 1992 una nova edició molt ampliada. El mateix autor va publicar el 1974, a Editorial Ruedo Ibérico de París *La guerrilla urbana. Facerías*, també en castellà, reeditat a Virus Editorial l'any 2004.

enèrgicament qüestionada des de 1957, va generar una àmplia oposició que va conduir a la desintegració del Moviment a partir de 1965, amb l'exclusió de les més importants federacions locals, a través d'estrictes ordres del Comitè, de clara marca estalinista. Per no estendre's sobre aquest tema, ens limitarem a presentar un petit exemple del descontent que existia en la base del MLE.

Diumenge 16 d'abril de 1972, és a dir, durant el període d'actuació del MIL, la Confederation Nationale du Travail Française (CNTF) i l'Associació Internacional de Treballadors (AIT) van organitzar en el Palais de la Mutualité de París un míting d'afirmació anarcosindicalista i de lluita contra la repressió internacional.

En el míting, presidit per José Muñoz Congost, secretari de l'AIT, van intervenir els següents oradors: Pierre Meric,⁷ per la CNTF; Georges Balkanski, per la CNT búlgara; Alfonso Failla, per l'USI italiana; i Federica Montseny Mañé, pel MLE-CNT.

Durant l'acte i fora del mateix es van distribuir octavilles que deien:

A la joventut llibertària

Com tots els anys, nombrosos llibertaris s'aplegaran en un míting en el que parlaran alguns fòssils i una tómbola clausurarà la jornada revolucionària.

¿Hem de complaure un cop més les nostres bones consciències adquirint un bitllet del festival? Alguns joves llibertaris estan farts d'aquesta situació que frena el moviment anarquista des de fa alguns anys. Ara, quan l'ensorrament del capitalisme és irremeiable i que, per a sobreviure, la burgesia prepara brigades especialitzades en la lluita contra els revolucionaris; ara, quan la burocràcia i els estalinistes de tots colors es preparen per a engendrar milers de Kronstadt, de Budapest, de Praga, etc., és necessari que totes les perso-

7. Pierre Meric era l'administrador del butlletí bimestral d'informació, policopiat, *Solidarité Internationale Espagne* (SIE), el director del qual era Víctor Manrique, editat pels Groups Commune Libre de Tolosa.

nes ansioses de llibertats, i que no admetin altre director de consciència que ells mateixos, es reuneixin.

Conscients de les experiències passades, tacades amb la sang dels nostres companys assassinats pel franquisme i l'estalinisme el 1937, i del fracàs de certa forma d'anarquisme ni més ni menys burocràtic i traïdor que els enemics del poble, alguns grups llibertaris es van formar i es formen a l'interior (Espanya) i reprenen la lluita de la mateixa manera que els germans Sabaté o Durruti la van dur a terme.

A França, entre els treballadors emigrats i els fills dels que van lluitar per la llibertat, també s'han constituït grups anarquistes.

**JA ÉS HORA QUE ENS ORGANITZEM PEL PROPER
ACTE SOCIAL!**

**UNIM-NOS PER A LLUITAR CONTRA EL FRANQUISME
I QUALSEVOL ESTAT QUE VINGUI DESPRÉS!
VISCA ESPANYA LLIURE!**

Grup Autònom TERRA LLIBERTÀRIA

Fou l'acció del MIL, després de la seva autodissolució, la que va reactualitzar l'agitació armada, tant a Espanya com més enllà de les seves fronteres, nova etapa en la qual van participar *membres dels ja denominats GAC.*

A la revista *CIA* núm. 1 (abril de 1973), el MIL va publicar un ampli resum biogràfic de Sabaté i altres companys amb els següents comentaris:

Hi ha ocasions a la història en què la realitat supera la llegenda. Aquest és el cas de l'heroica lluita dels grups de resistents que van efectuar les seves incursions a Catalunya després de la guerra, especialment en el període 1945-65.

És una història no gaire coneguda, però que s'hauria de tenir més en compte per arribar a comprendre l'actual moment de la lluita revolucionària,⁸ l'enduriment i la violència crei-

8. Per aquesta mateixa raó, Virus Editorial recorda avui el MIL i Puig Antich.

xent d'aquesta, tant a nivell de la lluita de masses com la recent aparició en el si del moviment obrer de grups autònoms de combat dedicats, a exemple dels resistents de la postguerra, a realitzar accions armades (especialment l'expropiació o atracaments a bancs) pel reforçament de la causa.

La majoria dels guerrillers anarcosindicalistes que van actuar a Catalunya en el període 1945-65 avui són morts o a la presó:

– *Els germans Sabaté.*

– *José Lluís Facerías, antic mosso de cafè.*

– *Ramon Vila Capdevila (Caracremada), exboxejador, que fou probablement el més dur de tots. Fou un dels que més va viure (fins el 1963). [Segueix un llarg llistat de noms]*

Aquests homes combatien per l'anarquisme, aquest somni intransigent i foll que tots portem al cap, però que pocs homes han intentat realitzar, a banda dels espanyols (tots aquests homes militaven en la Confederació Nacional del Treball-CNT).

El seu món era un món on els homes són portats per les exigències pures de la consciència moral individual, on no hi ha pobresa, ni govern, ni presons, ni policies, on no hi ha cap obligació ni disciplina que no sigui dictada per la llum interior; on no existeixen més lligams socials que la fraternitat i l'amor; on no hi ha mentides, ni propietat, ni burocràcia. En aquest món, els homes son purs, com Sabaté [...]. En aquest món, les llums de la raó i de la consciència empenyen l'home a sortir de la foscor. Res els separa d'aquest ideal tret de les forces del mal, els burgesos, els feixistes, els estalinistes o, inclús, els anarquistes extraviats. En un món on els moralistes són al mateix temps combatents, perquè un revòlver mata enemics i al mateix temps pot servir com a mitjà d'expressió. La propaganda es fa per l'acció, no per la paraula.

En sintonia amb això, en un atracament efectuat el 29 de desembre de 1972, com a recordatori de la data del tretzè aniversari de la mort de Sabaté, van deixar en el lloc de l'atracament un comunicat en la seva memòria.

Sobre aquest particular, cal assenyalar un fet molt significatiu. Els grups d'acció anarcosindicalistes van ser exterminats pràctica-

ment entre 1949-50, i només alguns dels seus membres van continuar la lluita d'una manera individual i deslligats del Moviment Llibertari Espanyol (MLE) en l'exili, fins que la seva obstinació en prosseguir la lluita els va costar la vida anys més tard. Altres centenars van purgar llargues penes a les presons franquistes, moltes de vint anys i més.

Les conseqüències de l'activitat del MIL van ser menys sagnants, doncs només dos dels seus membres van perdre la vida: Salvador Puig Antich i Oriol Solé Sugranyes. Els que foren empresonats van sortir en llibertat durant l'amnistia de 1977.

La defensa que es va fer d'uns i altres no té punt de comparació. Els primers foren assassinats al carrer; altres jutjats, condemnats i molts executats a garrot o afusellats sense que ningú, ningú, ni tan sols les organitzacions més maules, on havien militat, expliquessin ni reivindicessin l'esperit revolucionari ni la *legitimitat* del seu combat contra la tirania. La seva tènue defensa es va fer únicament en termes d'acusació contra els crims i la barbàrie franquista. Ningú va saber res de l'objectiu de la lluita que havien emprés, les seves activitats *van ser i van continuar sent* actes de pur bandolerisme. Pot dir-se que es van podrir i van morir a les presons en un total anonim; una mica com si haguessin pagat merescudament pel que havien fet.

En el cas del MIL, tot i que de manera estèril, es va efectuar una mobilització nacional i internacional per a explicar amb tot detall la seva actuació, la legitimitat revolucionària de les seves *expropiacions*, que els propis autors havien reivindicat al llarg de la seva actuació.

En el mateix número de la revista *CIA* es recordava a la FAI l'important paper que havia tingut des de la seva constitució en 1927 durant la monarquia, la república i la victòria del 19 de juliol contra els militars aixecats. No obstant, com a conclusió, figurava el següent comentari:

En els nostres dies, les organitzacions formals CNT-FAI només són fantasmes, una ombra del que van ser en el seu temps, fantasmes eficaços el nom dels quals encara aterra la burgesia amb el record de la revolució, però incapaçs de dur a

terme les tasques indispensables per a l'avanç de la lluita revolucionària actual.

En canvi, les tasques que van exigir la creació de la FAI fa gairebé mig segle conserven plena actualitat en la situació present:

– Situació de clandestinitat i debilitat organitzativa del moviment obrer sotmès a la repressió de l'Estat i de la patronal.

– Perill de desviacionisme present en certs sectors del moviment obrer que es conformen amb una perspectiva reformista deixant de banda les exigències revolucionàries.

– Necessitat d'unificar les tendències antiautoritàries més radicals del moviment obrer per a dur la lluita fins el llindar de la insurrecció.

Avui, com fa 50 anys, ens queda de nou el problema d'una organització capaç de garantir el radicalisme del moviment revolucionari i la seva força pràctica.

Radicalització de la lluita de classes

La lluita de classes a la península està patint un procés de progressiva radicalització. L'evolució a nivell mundial confirma i reforça aquest desenvolupament. Per a comprendre'l millor, fem una ullada al passat més immediat.

En un principi, la lluita de classes no podia trobar cap més sortida que l'esclat espontani sense continuïtat. Aquesta espontaneïtat va fer un avanç tractant d'organitzar-se en permanència amb el nom de Comissions Obreres. Com sabem, el reformisme del PC va envair i manipular Comissions, li va donar una institucionalització obertament burocràtica i formes de lluita en clar retrocés amb les posicions inicials (entrar en la CNS). El fracàs del desenvolupament i la crisi econòmica han tancat el camí al reformisme del PC i al reformisme sindicalista, desbordats políticament per la seva esquerra i davant d'un sistema incapaç de satisfer les més modestes de les seves reivindicacions.

Davant d'aquesta crisi del reformisme, reforçada per la crisi del reformisme a escala mundial, sorgeixen una sèrie de grups i grupuscles a la seva esquerra que es limiten a tractar de substituir unes persones per unes altres, al PC per les noves avantguardes. L'escalada repressiva que ha seguit a la crisi econòmica i a la incapacitat del sistema per a cobrir les necessitats de la classe obrera ha tancat les vies a aquestes noves estratègies. D'altra banda, els grupuscles han esmerçat gairebé totes les energies en lluites i dissensions internes, escissions, sectarismes, etc., que els ha separat de l'àmplia massa. Per això, els grups reformistes, com el PSUC i Bandera,⁹ presenten aquest fracàs dels grupuscles com si fos un triomf seu, com si la classe obrera tornés a les seves files.

Fem referència a aquesta evolució perquè s'entengui una cosa. A partir, més o menys, del judici de Burgos, per posar una data, la classe obrera ha vist tancats definitivament davant seu tant els camins del reformisme com els dels grupuscles avantguardistes. Un nou període

9. Bandera Roja, portaveu a Catalunya de l'Organització Comunista d'Espanya (OCEBR). El nucli inicial aparegué a Barcelona a mitjans del 69, com a grup de militants comunistes al voltant de la revista *Bandera Roja*. Els membres d'aquest grup procedien majoritàriament del PSUC.

s'ha iniciat. Després d'un primer moment de desencoratjament, la classe obrera ha demostrat la voluntat de continuar endavant en la lluita revolucionària. Amb aquestes condicions objectives i subjectives ja només tenen viabilitat actituds realment radicals. Aquesta circumstància queda ben caracteritzada per esclats com els de SEAT a Barcelona, El Ferrol, Vigo, etc.

És en aquesta circumstància, propicia a les actituds radicals, que s'han de situar i comprendre les tasques que actualment assignem a l'agitació armada. La classe obrera ha comprovat amb les seves pròpies experiències de lluita la inviabilitat del reformisme i dels grupuscles avantguardistes en el si de la lluita de classes i, malgrat això, no abandona la lluita, sinó que està disposada a avançar duent a terme una sèrie d'iniciatives radicals, entre les quals es poden comptar els nous intents a Plataformes, els esclats espontanis de caràcter radical, l'agitació armada...

Així doncs, l'agitació armada aquí i ara es situa en una circumstància del conjunt de la lluita de classes que està demanant a crits una dinàmica i una duresa més grans. Un nucli dedicat a l'acció armada té diferents objectius:

- cobrir uns objectius concrets,
- radicalitzar la lluita obrera i multiplicar l'aparició de nuclis dedicats a l'agitació armada,
- plantejar en l'actual fase transitòria el pas que va des de l'actual fase de radicalització de la lluita de classes fins la insurrecció.

Octubre de 1972¹⁰

10. Article publicat a *CIA*, Grupos Autónomos de Combate, Ediciones por un Movimiento Ibérico de Liberación, núm. 1, i reproduït a *Éléments d'information sur l'activité des «GANGSTERS» de Barcelone*, Ediciones Mayo-37, març de 1973.

A la revista del MIL, *CIA (Conspiración Internacional Anarquista)*, núm. 1, abril de 1973, es va publicar un article titulat «Balanc i perspectives de la lluita obrera. Nova etapa de la lluita», en el que s'analitzaven les lluites de Harry Walker entre 1971-72, i de Seat el 1972, amb la següent conclusió:¹¹

Hi ha dues formes d'explicar i comprendre el desenvolupament de les lluites obreres a Espanya. Segon uns, es tracta de veure com es consolida l'organització unitària de la classe i la seva avantguarda dirigent o inspiradora, el partit. Aquest és l'esquema del PC i de les seves burocratitzades Comissions Obreres; però també és l'esquema de qualsevol grupuscle esquerranós, ja sigui imitant la línia del PC (grupuscles oportunistes que li fan el joc al reformisme), ja sigui tantcant-se sobre ells mateixos (grupuscles sectaris). Per a tots ells, l'auge i extensió de les lluites obreres als darrers anys (en un moment de repressió i gran caos organitzatiu) no és només un fet imprevist, sinó completament incompreensible. Existeix, no obstant, en el si del moviment obrer un irreprimible afany de combativitat, més enllà de qualsevol directriu dels polítics professionals i de les seves prudents previsions. La lluita revolucionària de la classe obrera és una lluita, abans que res, antiautoritària i la crisi de les burocràcies que pretenen dirigir-la no només no la limita, sinó que elimina les traves i els obstacles que la frenaven fins el moment. Des d'aquest punt de vista, fenòmens com la lluita de Harry Walker o de la Seat, a Catalunya, o com els motins del Ferrol i Vigo són la continuació lògica de la lluita de classes salvatge i espontània d'Astúries el 1962, de la vaga exemplar de Laminaciones Echevarría¹² el 1966 (que va fer famós a tota Espanya el lema «O tots o ningú», repetit a tantes i tantes vagues).

La consolidació de la lluita revolucionària de la classe obrera passa per la seva autoorganització en el lloc de treball a través de comitès

11. Treball enviat directament pel MIL-GAC de Barcelona a la revista *Askatasuna*, que el va publicar al núm. 5, juny de 1973, de la primera època a l'exili de Brusel·les. Hem utilitzat el text de la revista, degut al fet que l'original de *CIA* consultat estava parcialment deteriorat.

12. La vaga de Laminaciones en Frío Echevarría fou la més llarga del franquisme: es va declarar el 30 de novembre de 1966 i es va perllongar fins el 15 de maig de 1967.

de fàbrica, comissions d'empresa, etc., i la coordinació i generalització de les lluites a través d'organismes que, com *Plataformes de Catalunya*, apliquin una línia de lluita de classe i fugin del control no només dels reformismes, sinó de qualsevol dirigisme.

Durant el mes d'octubre de 1972, el MIL va redactar el document *Sobre l'agitació armada* que no es va publicar fins l'aparició del primer número de la revista *CIA*, el mes d'abril de 1973. Aquest és el text:

Sobre l'agitació armada

En primer lloc, volem distingir el concepte d'*agitació armada* del de *lluita armada* o *militar*. Un nucli de lluita militar no busca plantejaments polítics de lluita de classes, sinó que es considera ell mateix com l'avantguarda o punta de llança de la lluita i així troba en ell mateix tota la seva justificació. En canvi, un nucli d'agitació armada no pot admetre que es mitifiqui la seva activitat considerant-se auto-suficient, sinó que es defineix per la seva relació amb la lluita de classes. És a dir, un grup d'agitació armada és un grup de suport que situa la seva activitat en el si del conjunt de la lluita de classes del proletariat, que forma part d'aquesta lluita de classes.

Això és molt important per a nosaltres ja que implica uns plantejaments polítics pràctics, delimitant les posicions petitburgeses o individualistes de les posicions proletàries o de classe:

La concepció petitburgesa de l'activitat revolucionària és la d'un putsch o conspiració que es prepara i desenvolupa sense la classe. L'activitat armada està destinada a substituir l'ofensiva generalitzada de l'àmplia massa i la insurrecció final per una lluita sempre minoritària.

En canvi, la concepció proletària considera que el capitalisme avança cap a la seva destrucció, que ha engendrat sempre les seves pròpies contradiccions. El capitalisme ha creat i unificat davant d'ell, en el procés d'explotació d'una classe sobre l'altra, els seus enterradors: el proletariat.

Això no vol dir que les lluites obreres no presentin tota una sèrie de limitacions: reivindicacions molt limitades, un fort mur de repressió contra el que xoquen, feblesa i aïllament de les lluites. Les lluites obreres han de passar de la defensiva a l'ofensiva, de les reivindicacions pacífiques a la lluita violenta i sense treva, de l'esclat espontani a l'organització d'aquesta espontaneïtat. Tot això no és fàcil. No obs-

tant, els resultats assolits en aquest sentit són cada cop més grans i la revolució veu confirmades les seves previsions: l'emancipació dels treballadors serà l'obra dels mateixos treballadors.

En resum, l'agitació armada es considera a ella mateixa i constitueix efectivament una de les facetes o aspectes de la lluita de classes del proletariat des del nivell actual fins el de la insurrecció general a la qual tendeix. Mitjançant la seva pràctica d'accions necessàriament limitades, l'agitació armada mostra que el nivell de violència en el que es pot actuar aquí i ara, i en el que ha d'actuar-se, és molt superior al que generalment pensem. L'agitació armada, com qualsevol altra forma d'agitació, marca el sentit de la lluita de classes de l'àmplia massa ajudant-la en la seva orientació, radicalització i avançament amb una duresa cada cop més gran. Al mateix temps, els objectius concrets d'aquesta agitació també cobreixen una funció de suport a la lluita de classes.

En el fons, la simple existència i el funcionament eficaç de l'agitació armada dins del conjunt de la lluita de classes, així com la previsible generalització de nuclis dedicats a aquest tipus d'activitat, ve a reforçar uns plantejaments polítics radicals:

– que s'ha parlat molt de lluita contra la repressió, quedant sempre en una posició defensiva i a meitat de camí, sense veure que no existeix cap altra *lluita contra la repressió* que la insurrecció generalitzada;

– que la veritable lluita contra el sistema no és el simple putschisme, sinó la revolució proletària, el primer pas de la qual consisteix a passar de la defensiva a l'ofensiva de manera cada cop més generalitzada.

En resum, per a qui posseeix una concepció proletària de la revolució, l'activitat armada és una activitat de suport a la lluita de masses i a la seva insurrecció general. Per a les avantguardes militars o polítiques, en canvi, la lluita de masses només és una activitat de suport per a les seves organitzacions. En aquest ordre de prioritats, és aquesta diferent apreciació del conjunt el que distingeix els comunistes dels petitburgesos en el si de la lluita de classes.

En el marc de les tasques d'Ediciones, la nit del 14 al 15 d'agost de 1972, un comando del MIL va expropiar a Tolosa la maquinària d'una impremta situada al carrer de l'Esquile. El material fou traslladat sense problemes a una masia llogada a Bésiers, a uns 30 km de la capital de Llenguadoc, a nom d'Oriol Solé Sugranyes i de Jean-Marc Rouillan.

Però el 9 de setembre la policia descobrí la maquinària, les armes i la propaganda revolucionària a l'amagatall. El descobriment fou totalment accidental. Els llogaters havien de pagar el lloguer el dia 1 del mes, però es van retardar, així que la propietària, la Sra. Larroque, anà a la masia acompanyada d'un veí, per mirar el què. En veure el variat material allà emmagatzemat, per exemple, armes, va avisar els gendarmes de la brigada de Montatruc la Conseillère (Alt Garona).

Juntament amb la maquinària de la impremta de Tolosa van trobar més material d'impressió que no venia del mateix lloc. Els legítims amos van recuperar les seves propietats.

El mes de juliol de 1972, Oriol Solé, que acabava de sortir de la presó, havia arribat a Barcelona i immediatament havien començat els cops econòmics. Puig Antich encara no s'havia definit clarament i es trobava a Suïssa.

El 15 de setembre de 1972, el MIL va fer el que s'hauria de considerar com la seva primera expropiació bancària de ressò. Anteriorment havia realitzat algunes accions que es podrien qualificar com d'*entrenament*: l'1 de juliol del mateix any, un atracament a mà armada a una Oficina de Pensions al carrer Mallorca de Barcelona; a l'agost es van apoderar del material de la impremta de Tolosa; el 13 de setembre van fracassar en dos atracaments, el de d'un pagador C a Salou i a la Caixa d'Estalvis d'Igualada.

Aquesta primera expropiació va ser duta a terme a Bellver de Cerdanya, a la carretera de Puigcerdà, a menys de 20 km de la frontera francesa. D'hora al matí, només obrir les portes de la Caixa d'Estalvis, dos homes pistola en mà i a cara descoberta es van endur un milió de pessetes. Fora els esperava un Seat 124 de color blanc amb el motor en marxa i un home al volant. Van fugir sense problemes.

El 17 de setembre al matí, un Renault 16 era controlat per la policia a Pau. Mentre els gendarmes examinaven la documentació dels passatgers, el vehicle es va posar en marxa a tota velocitat camí

de Tolosa. La policia tenia a les seves mans la documentació d'Oriol Solé Sugranyes i de Jean-Marc Rouillan, contra els que existia un ordre de detenció arran del descobriment del material d'impremta a la masia de Bésiers.

L'endemà es produïren les detencions. Tres membres del MIL van ser sorpresos a un pis del carrer Raymond IV de Tolosa. Oriol Solé Sugranyes i Jean-Claude Torres foren detinguts,¹³ mentre que Jean-Marc Rouillan s'escapolí saltant per una finestra, vestit únicament amb uns calçotets. Al pis van trobar documents que, per primera vegada, permetien relacionar Puig Antich amb el MIL, tot i que encara no havia actuat gaire. Torres sortiria en llibertat provisional dos dies més tard.

Amb la detenció d'Oriol, Puig Antich tornaria a Barcelona i s'incorporaria a les activitats del grup. A partir del mes d'octubre intervinrà en la major part de les accions del MIL, generalment com a conductor, doncs era un xofer hàbil i expert.

El 21 d'octubre, a un quart de nou del matí, van fer un atracament a la sucursal de la Caixa d'Estalvis Laietana de Mataró, al barri de Pere Mas. Dos homes armats amb pistoles van penetrar al banc mentre un tercer els esperava al volant d'un auto amb el motor en marxa. Van fugir sense problemes amb un botí d'un milió de pessetes.

El 18 de novembre, tres membres del MIL, dos armats amb pistoles i el tercer amb una metrallera Sten, van amenaçar els vuit treballadors de la Caixa de Pensions del núm. 58 del carrer Escorial de Barcelona i fugien amb 196.000 pessetes. Era la primera vegada que utilitzaven una metrallera.

Deu dies més tard, el 28 de novembre, van fer un altre atracament, aquest cop en col·laboració amb un altre grup autònom, que la policia denominaria a l'atzar com a Organització de Lluita Armada (OLLA).¹⁴ A

13. El 13 de gener de 1973, Oriol Solé Sugranyes i Jean-Claude Torres van ser jutjats a Tolosa i condemnats a un any i sis mesos de presó respectivament. Jean-Marc Rouillan i Salvador Puig Antich, en rebel·lia, foren condemnats a un any i sis mesos respectivament.

14. Durant l'estiu de 1972 s'havia constituït a Barcelona un grup denominat Resistència, sorgit del PSAN, nascut el 1969 com a conseqüència d'una escissió del FNC, que va radicalitzar ràpidament les seves posicions i que va trencar tota relació amb el par-

dos quarts del deu, set homes armats amb pistoles i metralleres van entrar a la sucursal del Banc Central, al passeig de Valldaura núm. 245. Es van endur un milió de pessetes i van fugir en dos cotxes. Fou una de les poques accions que el MIL va fer amb membres d'altres grups. En el futur mantingueren relació, intercanviaren documentació i informacions, però els cops econòmics els feien per separat.

L'atracament fou reivindicat d'una manera molt enginyosa que impedia qualsevol equívoc. El comando s'havia endut la documentació dels treballadors i la va retornar per correu acompanyada del següent comunicat:

Aquesta expropiació, igual que les anteriors, té com a objectiu donar suport a la lluita del proletariat contra la burgesia i l'Estat capitalista. Per aquest motiu, els revolucionaris s'apropien per a la seva lluita dels diners que els capitalistes roben a la classe obrera.

La lluita diària del proletariat contra l'explotació obliga els grups revolucionaris de combat a realitzar les accions necessàries per a que aquesta lluita assoleixi els seus objectius revolucionaris.

Mentre la repressió dels capitalistes continuï perseguint a la classe obrera, el proletariat i tots els revolucionaris seguiran atacant el Capital i als seus lacais allà on siguin.¹⁵

tit. Aquest grup va col·laborar —entre altres— amb el MIL. Diverses vegades es va plantejar una fusió però mai es materialitzà. Aquest grup prosseguí la seva tasca d'agitació durant més d'una any, de vegades anònimament, de vegades en nom de Resistència, i altres, les menys, com a GAR. En un congrés realitzar el novembre i desembre de 1973, es va prendre la decisió d'actuar sense cap sigla que els identificués, només com a grup autònom de base. En aquesta òptica es va participar en la creació i desenvolupament del Comitè de Solidaritat amb els Presos del MIL, en relació amb els comitès de suport d'Europa. Després de l'execució de Puig Antich, el comitè es dissolgué i el grup decidí prosseguir la tasca d'agitació i de difusió de textos sense cap identificació. A l'abril de 1974 la policia va detenir tres dels seus membres acusats de *pertinença a l'OLLA, íntimament vinculada al MIL*.

15. Aquest comunicat fou reproduït al núm. 1 de la revista *CIA*.

Francisco Sabaté (*El Quico*) també havia recorregut als missatges reivindicatius a les seves expropiacions el 1945, però com que les missives només eren llegides pels damnificats i la policia, aviat canvià de tàctica i a cara descoberta cridava: «Sóc El Quico!». El missatge oral resultava més positiu que l'escrit doncs corria de boca en boca.

Per aquestes dates, s'incorporà al MIL Josep Lluís Pons Llobet, de 17 anys. Estudiava juntament amb Raimon Solé Sugranyes a l'institut Milà i Fontanals i ambdós participaven a les lluites estudiantils. A través d'ell, Pons Llobet entrà en contacte amb els germans Solé.

A principis de desembre, alguns membres del MIL van desplaçar-se fins a Tolosa on van estudiar la necessitat de posar en marxa els projectes editorials; es va decidir anar de nou a buscar les màquines d'impremta que la policia havia recuperat a Bésiers i retornat als seus propietaris.

La nit del 13 al 14 de desembre, un comando va rescatar la maquinària perduda durant el setembre anterior. No gaire lluny de la impremta, havia una panificadora que treballava durant tota la nit; davant de la porta, una filera de furgonetes esperava per a fer la distribució del pa. Els conductors, que xerraven en un grup allà mateix, van veure astorats com la primera furgoneta es posava en marxa i desapareixia, seguida de la resta i d'un cotxe particular que acabava d'arribar i que es sumava a la caravana.

En pocs minuts van arribar a la porta de la impremta del carrer de l'Esquile, van rebentar el pany, van carregar les màquines i van tornar a desaparèixer. Aquesta vegada, juntament amb les màquines que ja coneixien, es van endur unes altres més modernes. Mai més se sabé d'elles.

El 29 de desembre de 1972, dos homes armats es van endur 764.000 pessetes de la Caixa d'Estalvis Laietana de Badalona, al carrer Juan Valera, bloc 11. Van fugir en un Peugeot 204. Al comunicat que van deixar es recordava la mort del *Quico*, assassinat per la Guàrdia Civil i el sometent a sant Celoni el 6 de gener de 1960.

El ritme endimoniat de les expropiacions prossegueix. El primer atracament del 1973 es fa a Sarrià, el 18 de gener, a la Caixa d'Estalvis Provincial del carrer Benet Mateu núm. 49-51. A les nou del matí,

tres homes armats amb pistoles i la ja clàssica metrallera Sten s'enduen 658.000 pessetes. A l'edifici vivien agents de la Brigada Político Social.

Dos dies després, dos dels autors de l'atracament a Sarrià creuen de nit i a peu la frontera francesa amb una part del botí. Prop de la Guingueta d'Àneu havien estat interceptats per la Guàrdia Civil i es veieren obligats a defensar-se a trets; poc després, tenen un nou enfrontament amb els gendarmes francesos. En cap dels dos casos es registren víctimes. Els dos homes fugen en un cotxe requisat a punta de pistola, però en la precipitada fugida abandonen un sarró amb 250.000 pessetes i una metrallera. Immediatament s'instal·len barreres a les carreteres i els dos homes han de retrocedir fins la frontera. Estimben el cotxe per un penya-segat i creuen els Pirineus a peu i amb força neu. Després d'algunes peripècies, arriben a Barcelona sans i estalvis.

El 2 de març serà un mal dia per al MIL. Maria Angustias Mateos, de 16 anys i companya de Pons Llobet, inspecciona al matí, d'hora, els voltants de la sucursal del Banco Hispano-Americano de Barcelona, del passeig Fabra i Puig núm. 313, del barri de Vilapiscina. La noia comunica als seus amics que ha vist un home amb una gavardina de color clar, amb pinta de policia, passejant prop del banc. Però el comando del MIL sap que al banc aquell dia hi ha cinc milions de pessetes i considera que val la pena arriscar-se.

Salvador Puig Antich, al volant d'un Seat 124, condueix els tres companys fins el passeig Fabra i Puig. Són dos quarts d'onze del matí. Para el cotxe en un carrer lateral i surt a fer una ullada. Torna dient que tot està bé. Els tres homes, armats amb revòlvers i una metrallera penetren al banc, on hi ha una dotzena de treballadors i alguns clients. Mentre un protegeix la porta, els altres dos, sota l'amenaça de les seves armes, tanquen tothom en una habitació a tocar del despatx del director.

Mentrestant, Puig Antich ha situat el cotxe amb el motor en marxa a uns cinquanta metres de la porta del banc. És en aquest moment que observa com dos individus amb gavardines clares surten del bar La Garrafa, situat a l'altra banda del passeig, i es dirigeixen cap a la sucursal. Sense perdre un segon, col·loca el cotxe a la

porta de l'entitat i toca diverses vegades el clàxon, tal i com havien convingut, per a alertar els seus companys. Però l'encarregat de vigilar la porta havia acompanyat un treballador, acabat d'arribar, fins a l'oficina on eren tancats la resta. De retorn al seu lloc, Puig Antich ja ha mogut el cotxe, per a protegir-lo i per a poder recollir als altres tres, fins el passatge de les Palmeres, una travessia a uns vint metres.

Els dos policies s'han situat a les dues bandes de la porta i des del quici disparen contra el que està de guàrdia. Aquest respon i de seguida arriba el seu company amb la metrallera i comença un tiroteig de mil dimonis. Els policies retrocedeixen davant la metrallera: un es refugia rere un Seat 600 aparcat i l'altre a la porta d'una pastisseria, prop del banc. Des del seu amagatall poden controlar perfectament la sortida de l'establiment. La vorera és molt ampla, d'uns cinc metres, així que sortir del banc suposa un gran risc. En un primer moment, pensen en sortir protegits pels ostatges. Quan un del comando, pistola en mà, es dirigeix cap a l'habitació on hi ha el personal i els clients tancats, però, en obrir la porta, des de dins la tanquen aixafant-li la mà on té l'arma. Es produeix un forcejament durant el qual es dispara la pistola i el comptable Melquiades Flores Jiménez en resulta ferit.¹⁶

No hi ha temps a perdre, cal fugir abans que arribin els reforços. Els tres homes surten del banc disparant i corrent en ziga-zaga arriben al cotxe on els espera Puig Antich. Aquest condueix per carretons abans de sortir al passeig Maragall i agafar l'avinguda Mare de Déu de Montserrat. Desapareixen. Un minut després arriben al lloc del succés quatre cotxes de policia (versió reduïda del llibre *La torna de la torna*).

Els *expropiadors* s'han endut 1.300.000 pessetes, però la intervenció policial els ha obligat a deixar al banc quatre milions.

16. A l'acta d'acusació contra Puig Antich podem llegir: «...i quan, en ser alertats per Puig Antich sobre la presència de policies fora de la dependència, es disposaven a fugir, abandonaren diversos efectes personals que duïen, així com un revòlver, i van començar a disparar amb les metralletes cap a l'exterior i l'interior, tocant amb els trets al cap de comptabilitat del banc, Melquiades Flores Jiménez, al qual van causar lesions de pronòstic molt greu. Seguidament, tots els intervinents en els fets es van donar a la fuga en el vehicle conduït per Puig Antich.»

És la primera vegada que el MIL s'enfronta a trets amb les forces públiques en una de les seves accions; també és el primer cop que es vessa sang.

El comando, des de la casa on s'han arrecerat, capta els missatges de la policia i pot seguir pas a pas les instruccions per a la cacera de l'home que s'està organitzant. La Guàrdia Civil instal·la controls a les carreteres de sortida de la ciutat que també són vigilades des d'helicòpters, doncs creuen tenir una pista segura, la del Seat 124 groc. Però tot l'esforç és en va, tot i que la pista del Seat portarà cua.

Prefaci del MIL al fullet policopiat de Camilo Berneri *Entre la revolució i les trinxeres*, Ediciones Mayo-37, febrer de 1937.

Guerra de classes 1937 Guerra de classes 1973

«Potser la victòria només sigui possible un cop consumada la contrarevolució.»

Karl Marx

I

Camilo Berneri, militant anarquista italià, fou indiscutiblement un dels més lúcids i radicals combatents de la revolució iniciada a Espanya el 19 de juliol de 1936. La seva actitud revolucionària sense concessions, manifestada des de les columnes de la seva revista *Guerra de classes* —així com des de les trinxeres del front d'Aragó i les barricades de Barcelona—, serví per a evidenciar el gran abast de l'audaç lluita duta a terme pel proletariat espanyol i els perills que l'aguaitaven. La seva mort, el 1937, a mans de la contrarevolució estalinocapitalista només va confirmar tràgicament com eren d'encertades les seves previsions i advertències.

Com Berneri, tampoc la revolució espanyola va poder sobreviure a la brutal repressió contra el proletariat alçat per part de la burgesia republicana i del seu fidel servidor, el Partit Comunista. Però, malgrat tot, les jornades de maig del 37 que van veure com els obrers catalans s'enfrontaven als seus aliats de la vigília per a defensar amb la seva sang les conquestes de la revolució del 19 de juliol, havien marcat de forma imborrable el punt més alt de la radicalitat revolucionària. És per això que diem que per a conèixer la via revolucionària que es perfila a través de les lluites actuals, cal saber captar el profund sentit del missatge de Camilo Berneri; cal ser capaços d'interpretar el 1973 les clares lliçons de maig del 37.

II

Només es poden comprendre els esdeveniments de maig del 37 a Barcelona fent referència a la realitat històrica del moment: per una banda, la decadència del sistema capitalista i, per l'altra, la profunda depressió del moviment obrer internacional. Veurem ràpidament de què es tracta.

Després de la guerra imperialista de 1914-18, que dugué el capitalisme a tocar la revolució a tot el continent, el sistema només assolí una situació de falsa estabilitat bruscamment desmentida per la crisi mundial de 1929: el capitalisme estarà progressivament abocat a la barbàrie que culminaria amb la Guerra Mundial de 1939-45.

El declivi capitalista fou molt acusat en un país com Espanya, on la classe dominant estava constituïda per una inestable barreja de burgesia industrial dèbil —però fortament supeditada als trusts estrangers— i d'un ampli sector retardatari format per feudals aburgesats, noblesa terratinent, grans dominis eclesiàstics, que duïen a terme una feroç explotació de la classe obrera i la pagesia.

Amb la crisi del 29, a Espanya es va ensorrar la falsa estabilitat simbolitzada per la dictadura de Primo de Rivera (1923-1930), arrossegant en la seva caiguda a la pròpia monarquia. Però la República burgesa de 1931 només podia posar de manifest la feblesa congènita de la classe dominant espanyola, mancada d'un poder central sòlidament constituït i organitzat, limitada a un petit marge de maniobra política, sense àmplies classes mitjanes en les quals recolzar-se, i enfrontada a la potent capacitat combativa d'una classe obrera i pagesa sensibilitzada pels creixents contrastos socials (expressió de la pobresa econòmica del país) i temprades, d'altra banda, en les insurreccions esporàdiques a les que la misèria les conduïa.

El capital s'enfrontava al període de decadència del sistema recorrent a dues formes estratègiques aparentment oposades però al servei dels mateixos interessos: a uns països jugava la carta del *feixisme* (Alemanya, Itàlia, Portugal...), a uns altres, jugava la carta de la *democràcia* i reunia al voltant del programa del capital (*New Deal*, intervenció directa de l'Estat en l'economia) a totes les capes socials (fronts populars). A Espanya, la burgesia va intentar posar en pràctica les dues estratègies al mateix temps: per una banda, l'autoritarisme feixista (Sanjurjo 1932, Gil Robles 1933-35, Franco 1936); per l'altra, la

república democràtica, el frontpopulisme, la unió sagrada (al voltant del programa polític del Capital) de la burgesia avançada, de les capes mitjanes i les organitzacions obreres, des de la UGT i els estalinistes fins la CNT-FAI.

És aquest doble joc de la burgesia espanyola el que explica que la insurrecció franquista del 18 de juliol de 1936 fos alguna cosa més que un aixecament militar, i que gaudís indiscutiblement de la tàcita complicitat de la República del Front Popular. Malgrat tot, la resposta absolutament espontània i irresistible de la classe obrera aconseguí modificar la situació en vint-i-quatre hores, traient les organitzacions obreres de la seva passivitat i trencant la sòrdida hostilitat de la burgesia republicana que, segons Alcalà Zamora, no hagués pensat a resistir contra Franco si no hagués estat per l'impuls de les masses.

Els fets parlen per ells mateixos. Precisament a partir del 19 de juliol, el proletariat, combinant la lluita armada amb la vaga general, aconseguí dur la lluita social al punt més alt de tensió. Només a partir del 28 de juliol, amb la total extinció de la vaga general, l'atemorida burgesia republicana pot pensar de nou en adaptar-se a la nova situació, legalitzant els fets consumats, les expropiacions, el repartiment de la terra, el control obrer, la depuració de l'exèrcit i de la policia, etc., sempre i quan aquestes conquestes quedessin supeditades a les necessitats de la guerra antifranquista i deixant de banda, amb l'excusa de la guerra, la destrucció del poder polític de la burgesia: l'Estat capitalista.

Les milícies proletàries, sorgides espontàniament de la fermentació social, aviat van caure sota el creixent control del Comitè Central de Milícies, organisme formalment proletari però controlat per socialistes, estalinistes, anarquistes i partits burgesos que comptaven amb la majoria dels delegats. Paral·lelament, les col·lectivitats, destinades a ubicar les relacions de producció i distribució sota el control directe del proletariat, van veure supeditat el seu funcionament a la instància suprema del Consell d'Economia del Govern de la Generalitat de Catalunya.

La burgesia conservava alguna cosa més que un simple poder de cara a la galeria. Els engranatges fonamentals de l'Estat van quedar pràcticament intactes: l'*exèrcit* (tot i que amb noves formes), la *policia* (el Cos de Guàrdies d'Assalt i la Guàrdia Civil no es van dissoldre i

van romandre a les casernes esperant la seva oportunitat), i la *burocràcia* (dedicada a inspirar, en el sentit dels interessos burgesos, les decisions del Comitè Central de Milícies i del Consell d'Economia). La vaga de masses inicial s'havia transformat en una guerra que enfrontava obrers a obrers i pagesos a pagesos sota el control de la burgesia, tant en el camp de Franco com en el de Companys i Azaña. Era evident que fins i tot la victòria del bàndol antifeixista amenaçava amb enfortir la burgesia republicana i tornar-se contra els interessos de classe del proletariat.

Al manteniment dels engranatges de l'Estat i a l'obstrucció de la realització de la revolució, tant en el front com a la reraguarda, es va sumar el reforçament de la política de la burgesia per la Sagrada Aliança d'ugetistes, estalinistes i la direcció de la CNT-FAI. La reacció estalinocapitalista buscava contínuament ocasions per a atacar la revolució. A finals d'abril, la Conselleria d'Ordre Públic va intentar dur a la pràctica l'acord de la Generalitat que prohibia la circulació i l'exercici de les seves funcions a les Patrulles de Control: els treballadors armats s'apostaren a llocs estratègics i desarmaren 250 guàrdies enviats per la Generalitat.

La Generalitat també va enviar tropes a la frontera per a reemplaçar els comitès obrers que la controlaven des del 19 de juliol: foren rebutjats i desarmats en la seva majoria, produint-se violents xocs, especialment a la zona de Puigcerdà. Es veia com proper un xoc central i decisiu.

Fou precisament el maig de 1937 quan la contrarevolució, acomplint amb la seva tasca preparatòria, va creure que havia arribat el moment de passar de l'ofensiva verbal a l'ofensiva armada, carregant sobre la revolució, desarticulant-la, obligant-la a retrocedir, anihilant-la. Així, el 3 de maig a tres quarts de quatre, el comissari d'Ordre Públic de la Generalitat, Rodríguez Salas, estalinista, al davant d'una banda de guàrdies d'assalt intentà ocupar l'edifici central de Telèfons (plaça Catalunya), amb una ordre firmada per Aiguadé, conseller de la Generalitat: els obrers de la telefònica respongueren a les armes amb les armes. Immediatament, sense cap altra convocatòria que la remor dels primers trets, els obrers catalans s'alçaren com el 19 de juliol, combinant la vaga general amb la lluita armada, omplint el país de barricades i preparant-se per a l'assalt de la Generalitat a la primera

ordre del comandament suprem de la CNT-FAI. Com la provocació feixista de juliol del 36, la maldestra provocació estalinista de maig del 37 només serví per a posar de manifest la decisió del proletariat català de dur la lluita de classes fins a la seves darreres conseqüències.

El Govern central reaccionà ràpidament en un doble front polític i militar, enviant a Catalunya, per una banda, dos representants de la Sagrada Aliança (els ministres anarquistes García Oliver i Federica Montseny) i, per l'altra, 5.000 guàrdies d'assalt, mentre els bucs de guerra apuntaven amb els seus canons cap a Barcelona. Davant la repressió conjunta del poder de la burgesia, de les organitzacions obreres contrarevolucionàries (UGT i estalinistes) i de la direcció de l'Organització (CNT-FAI), s'esclafà, no sense resistència, la darrera temptativa del proletariat en armes per a salvar la revolució. Desarmat físicament i moral el moviment revolucionari, la victòria franquista només era una qüestió de temps.

Per a garantir la revolució no n'hi ha prou que les masses estiguin armades i que hagin expropiat els burgesos: cal que destrueixin de dalt a baix l'Estat capitalista i que organitzin el seu propi sistema, cal que siguin capaços de combatre les idees representades pels líders estalinistes i reformistes amb el mateix rigor amb el que ataquen als capitalistes i als líders dels partits burgesos. A partir de maig del 37, qualsevol temptativa revolucionària que no sàpiga ser fidel a aquesta experiència és condemnada descaradament a la inexistència. Assaltar l'Estat, enfrontar-se sense vacil·lacions a la contrarevolució estalinoreformista: aquests són els trets diferencials de la revolució que s'aproxima.

III

Només es pot comprendre l'actual ressorgir revolucionari fent referència a la realitat històrica del moment: per una banda, a la decadència del sistema capitalista i, per l'altra, a la superació de la profunda depressió a què s'ha vist sotmès el moviment obrer internacional. Veiem ràpidament de què es tracta.

La derrota del 1937 del darrer bastió revolucionari no fou res més que el preludi de la contrarevolució internacional amb tota la seva barbàrie: guerra mundial, camps de concentració, terror atòmic. El capitalisme, en la seva fase de decadència, necessitava recórrer a mit-

jans brutals i expeditius per a prorrogar les contraccions del sistema: a través de la guerra (destrucció de mitjans de producció, mercaderies i homes), el mercat quedava temporalment lliure per a emprendre un nou cicle d'acumulació del Capital. Calia que l'auge econòmic de la postguerra arribés a la seva maduresa per a que afloressin de nou les contradiccions del sistema.

Amb la guerra mundial, el proletariat internacional va veure com el seu horitzó revolucionari es tancava, quedant totes les seves energies supeditades als interessos de l'anomenat «bloc aliat», que reunia les democràcies burgeses i la Unió Soviètica, que assumia definitivament el paper de potència imperialista. La postguerra només va servir per a que la classe obrera fos sotmesa a un procés d'explotació creixent, de reconstrucció ampliada de l'aparell productiu, d'intensificació dels ritmes de productivitat, d'augment de la taxa de plusvàlua i, en definitiva, d'integració moral i física al programa polític del Capital.

Aquesta integració al programa del Capital corria a càrrec no només del domini directe de la burgesia i el seu Estat, sinó també de les organitzacions obreres (sindicats, partits polítics socialistes y comunistes), dedicades a enquadrar el proletariat a través d'unes estructures rígidament jerarquitzades i burocratitzades per a negociar en el seu nom pactes amb la burgesia. Però, a mesura que el nou procés d'expansió capitalista veu coberts els seus objectius i que el desenvolupament de les forces productives deixa enrere les condicions pròpies de la fase de reconstrucció de la postguerra, les contradiccions del sistema reapareixen a plena llum perfilant clarament l'alternativa revolucionària al programa polític del Capital.

Les anomenades «vagues salvatges» (és a dir, vagues iniciades al marge i sovint en contra del sindicat i de les organitzacions d'enquadrament) van prenent més i més importància i força als països desenvolupats: una fracció creixent de la classe obrera es veu abocada, inclús en el nom de la eficàcia, a no confiar més les reivindicacions a les organitzacions tradicionals, a donar a les seves lluites una organització autònoma, a assumir directament la defensa dels seus interessos. Aquestes vagues salvatges, que tenen, en un principi, caràcter de revoltes aïllades, arriben a convertir-se en grans moviments de vaga general salvatge, com són els casos de Bèlgica entre 1960 i 1961, de França el 1968 i de Polònia entre 1970 i 1971.

Amb això, entra definitivament en crisi l'enquadrament del proletariat a través dels seus engranatges tradicionals de manteniment del sistema. És només l'anunci d'un ampli moviment del proletariat internacional per a destruir les relacions socials existents (treball assalariat, explotació de l'home per l'home) i imposar el seu propi sistema: el comunisme. La novetat de les lluites actuals i de la seva força revolucionària rau en que les condicions de la revolució comunista ja existeixen ara: el seu desencadenament només és qüestió de circumstàncies. El capitalisme està efectivament amenaçat per la més mínima guspira.

La lluita quotidiana de la classe obrera al nostre país ho demostra. El moviment obrer espanyol està vivint, en l'actualitat, el pas de les lluites salvatges al marge de les seves avantguardes dirigistes a la constitució de la seva Organització de Classe. Importants fraccions del moviment obrer en la seva lluita quotidiana contra el capitalisme es van veure abocades a trencar amb unes organitzacions cada cop més manifestades com a traves al seu avenç. La ruptura amb el reformisme del PC i de les Comissions Obreres, controlades per ell, foren un primer pas cap a l'Organització de Classe. A continuació, el proletariat ha hagut d'enfrontar-se amb el mateix rigor a les temptatives d'implantar nous dirigismes en el si del moviment obrer antireformista per part d'un eixam de grupuscles i avantguardes. El contingut de la lluita d'aquests darrers anys va prenent forma, organitzant-se, generalitzant-se, plantejant clarament les condicions que caracteritzen l'Organització de Classe del proletariat. La classe obrera pren consciència de la seva situació en el decurs de la seva lluita; s'organitza des de la base, a fàbriques i barris; no admet una separació entre dirigents i executants al si de l'organització revolucionària; lluita des de ja per una societat en què l'emancipació dels treballadors sigui obra dels treballadors, una societat sense classes. Com Berneri el 1937, nosaltres, el 1973, lluitem per la revolució i per l'Organització de Classe que la farà possible.

Complicacions

Després de l'atracament del 2 de març de 1973 a la sucursal del Banco Hispano-Americano, amb l'enfrontament a trets amb la policia i un empleat ferit, la majoria dels membres del MIL, com a mesura de seguretat, van marxar a Tolosa a esperar que escampés.

A la capital del Llenguadoc es va estudiar la situació i es van definir clarament dues tendències. Santi Soler Amigó, teòric del grup i impulsor de les Ediciones Mayo-37, s'oposà obertament a la línia seguida pel grup durant els darrers mesos.

Ignasi Solé Sugranyes, la missió del qual era obtenir informació, trobar pisos, administrar els diners i altres tasques de caràcter infraestructural, també discrepava i a partir de setembre es distancià definitivament del MIL. Ja feia temps que dissentia del sector més radical: Jean-Marc Rouillan, Jean-Claude Torres, Josep Lluís Pons Llobet i Jordi Solé Sugranyes; inclús havia manifestat la seva disconformitat amb l'arriscada evasió del seu germà Oriol de la presó de Perpinyà, doncs hagués pogut sortir en llibertat legalment al cap de poc temps.

La marxa d'Ignasi Solé significà la ruptura de relacions amb els grups autònoms que, més tard, la policia denominaria OLLA.

Per una banda, la policia, a partir de la pista del Seat 124 groc, amb matrícula B-2674-K, va anar acumulant indicis que conduïen a pistes segures. El cotxe havia estat llogat el 7 de febrer per Jordi Solé Sugranyes i el propietari de la casa de lloguer havia presentat una denúncia per apropiació indeguda. Es disposava d'una bona pista que es va confirmar amb l'existència de denúncies similars sobre cotxes llogats per Jordi Solé i mai retornats. Les dates de lloguer dels vehicles es podien relacionar fàcilment amb dates d'atracaments.

Per altra banda, els germans Solé estaven fitxats i els empleats de la sucursal bancària, així com els de les cases de lloguer de cotxes, van coincidir en assenyalar la fotografia de Jordi Solé. A tot això, calia sumar-li que una notificació de la Interpol assenyala que Jordi Solé també estava reclamat per la policia francesa pel mateix delictes d'apropriació indeguda. La investigació policial es féu extensiva a la resta de germans.

Es decretà una acta de processament contra Jordi Solé i presó preventiva sense fiança. Com que l'encausat estava en llibertat i es tenia el convenciment que residia a Tolosa, es demanà a França la seva extradició, que mai fou concedida.

La caixa de resistència del MIL escassejava, es necessitaven recursos, no només per a continuar amb les edicions, sinó també per a sobreviure. Des del 2 de març que no s'havia efectuat cap operació econòmica.

El 6 de juny, després de robar un Seat 124 blanc a un jove estudiant al pont del Vallcarca de Barcelona, al que deixaren lligat i emmordassat a un bosquet proper al camp de futbol de Can Caralleu, van atracar la sucursal del Banco de Bilbao, al carrer Gran de Sarrià núm. 25. Tres homes armats amb pistoles i una metrallera Sten van entrar al banc mentre un company esperava al cotxe amb el motor en marxa. Van fugir amb un botí de 300.000 pessetes i van escampar octavilles reivindicatives.

Com que la quantitat obtinguda era insuficient per a mantenir la infraestructura del MIL, els viatges i demés, immediatament van preparar un nou atracament. Dues setmanes més tard, el 19 de juny, cap a les deu del matí, un grup de cinc homes van entrar a la sucursal del Banesto a la Gran Via Carles III. Un sisè membre romangué al volant del mateix Seat 124 que havia estat utilitzat a l'anterior atracament. Mentre un d'ells vigilava la porta d'entrada, la resta actuaren amb decisió, rapidesa i eficàcia. Tots duïen pistoles i un la metrallera. Anaven vestits amb granotes de treball i la cara tapada amb passamuntanyes, només un actuà a cara descoberta. Van obligar els vuit treballadors i a tres clients a estirar-se bocaterrosa. Van fugir amb un botí de 3.074.000 pessetes. En arrencar el cotxe van llançar octavilles en els que deien que els diners de l'expropiació es destinarien als obrers en atur.

El principi del final

El 21 de juny de 1973, cap a les nou del vespre, es reuniren al bar Caspolino de la plaça Gal·la Placídia alguns companys del MIL: Salvador Puig Antich, Xavier Garriga Paituví, la seva companya Pilar García, Santiago Soler Amigó i potser algú més. L'objectiu era examinar la nova situació que es creava amb la sortida d'Oriol Solé de la presó de Perpinyà. Jean-Marc Rouillan l'havia substituït com a *cap* durant el seu empresonament. Amb el retorn d'Oriol es podria abordar el desig de la base obrera d'abandonar el capítol de les expropiacions i d'adaptar-se als canvis de l'època, aspecte que Rouillan es resistia a acceptar. Amb aquest motiu, estava prevista la celebració d'un congrés.¹⁷

En sortir del bar, Puig Antich es va descuidar una cartera de mà sobre la taula del futbolí. No era un fet sense importància, doncs la cartera contenia una pistola, dos carregadors, tota la seva documentació, l'autèntica i la falsa; la seva fotografia, evidentment, figurava als documents amb diferents noms. L'amo del bar examinà la cartera i en veure el contingut avisà la policia. Els funcionaris de la Brigada Criminal també van trobar dins de la cartera algunes notes, jocs de claus i 98.500 pessetes.¹⁸

Cap a dos quarts de sis de la matinada, vuit policies es presentaren al pis de Puig Antich, que ja havia estat abandonat. La porta del carrer i la de l'apartament s'obriren amb les claus trobades a la cartera. A l'àtic del carrer Sales i Ferré van trobar un parell de matalassos, una taula, armaris desmuntables, una televisió portàtil, un tocadiscos, prestatges plens de llibres, roba, munició i diverses publicacions.

Puig Antich es va haver de refugiar provisionalment a casa de Josep Pons i de la seva companya, que vivien al barri d'Horta.

17. Aquestes precisions han estat estretes d'una recopilació d'errors, redactada per Santi Soler, sobre la publicació d'un *Dossier Puig Antich*, publicat per *El País*, 26-28 de febrer de 1984.

18. Aquest oblit de la cartera ens sembla inconcebible. Amb totes les reserves donem la única versió dels fets que coneixem i que figura al llibre *La torna de la torna*.

Donades les circumstàncies, tots els membres del MIL van accelerar la seva marxa a Tolosa, on ja els esperava Oriol Solé, que ja estava en llibertat després d'haver complert la seva pena a la presó de Perpinyà.

Estava previst que el Congrés se celebrés durant la segona quinzena de juliol però, degut a una malaltia de Santi Soler, es va haver d'ajornar tres setmanes, fins el mes d'agost.

El Congrés fou més aviat agitat. Després de discussions que es van perllongar tota una setmana, el MIL va decidir dissoldre's com a organització politicomilitar. El text de l'autodissolució, tot i estar escrit sense cap preparació com a balanç del Congrés, constitueix tant una autocrítica sense complaença com una exposició de perspectives per a una més gran coherència.

André Cortade, pseudònim, al llibre *1000. Histoire désordonnée du MIL*, ens comenta:

La importància del text d'autodissolució fou una mica subestimada per tot arreu i se'n van fer diverses interpretacions [...].

La dissolució del MIL significà, almenys, l'aspiració a una reflexió renovada sobre les lluites revolucionàries, l'abandonament de l'acció expropiadora com a activitat central. I, sobretot, exposà la idea més clarivident: l'activitat revolucionària és incompatible amb l'existència d'una organització permanent especialitzada en aquest objectiu.

El text d'autodissolució és, sense cap mena de dubte, é més significatiu del MIL.

El text de dissolució ha estat mal entès, potser inclús pels seus redactors. Afirmando que l'ús de la violència correspon a tot revolucionari no significa, si s'interpreta la frase en un sentit comunista, que tot revolucionari hagi de fer-ne el màxim ús possible, sinó que no necessita una organització permanent especialitzada en aquest objectiu... Contra tots aquells que no han parat de fer ús del MIL, és hora de prendre's seriosament el seu text d'autodissolució: els màrtirs, les sigles, la nostra etiqueta, formen part del vell món...

Jean Barrot, Violence et solidarité révolutionnaires, 1974, p. 15

III
CONGRÉS DE 1973

Autodissolució de l'organització politicomilitar anomenada MIL

Després del fracàs de la revolució internacional de 1848 i a partir de la ideologització de la seva teoria, es preveia per a finals de segle la impossibilitat del sistema del Capital per a reproduir-se.

D'acord amb aquesta teoria, els òrgans sobirans de la lluita de classes i de la revolució socialista eren dos:

- els sindicats reformistes;
- els partits reformistes que comandaven aquests sindicats i que aplicaven, en el seu nom, una pràctica política de participació en el parlament burgès.

Però en realitat, el reformisme (sindicats i partits) només servia per a reforçar la subsistència del sistema.

A principis de segle es va poder constatar que el Capital es reproduïa (contra la previsió dels teòrics del moviment obrer) i que:

– *el reformisme era totalment incapaç d'eliminar el sistema del Capital mitjançant la sola dinàmica del problema de la seva reproducció* (crisi del sistema capitalista: Bèlgica 1904, Rússia 1905, Bèlgica 1906, teorització de la vaga salvatge per l'Esquerra Alemanya, esclat de la guerra imperialista de 1914-18, Rússia 1917, Alemanya 1918-19, Hongria 1919, Itàlia 1920, feixismes, crisi del 29, etc.);

– *quedava clar que ni partits parlamentaris ni sindicats reformistes eren els òrgans de la revolució social, sinó que només ho eren de la contrarevolució del Capital* (Alemanya i Hongria 1919, Rússia 1921, etc.).

La revolució socialista només és frenada per partits parlamentaris i sindicats reformistes i, a més, s'imposa (amb o sense reproducció del Capital) una pràctica antireformista, és a dir, partidària en la seva acció del *antiparlamentarisme* i de l'*organització de classe* (sindicalisme revolucionari, barricades, terrorisme, consells obrers, etc.).

Després de les darreres conseqüències de la crisi mundial (feixismes, crac del 29, guerra imperialista del 1939-1945, reconstrucció de la postguerra, possibilitant la reconstrucció del Capital en moments tan crítics fins a la següent crisi de la reproducció del Capital, etc.), després de veure limitats els objectius de *lluita anticapitalista* o només els de la *llui-*

ta antifeixista, es replanteja no només la necessitat urgent de l'antiparlamentarisme i de l'organització de classe, sinó de passar dels objectius purament antifeixistes als objectius del Moviment Comunista, que en la seva fase de flux és el de la Revolució Internacional.

Per això, podem dir que des de la darrera meitat dels anys seixanta la revolució mundial s'imposa. Veiem aquest ressorgir revolucionari:

- Maig del 68 a França i importants vagues a Itàlia durant el 1969, en les que els sindicats van ser superats;
- a Bèlgica, els miners de Limburg el 1969 ataquen violentament els sindicats durant el decurs d'una vaga sense precedents;
- onada de vagues a Polònia durant el 1971-72, en què els buròcrates del Partit Comunista són jutjats i penjats;
- París 1971: importants vagues a la Renault i expropiacions al barri Llatí;
- motins a nombroses presons dels Estats Units, Itàlia i França entre 1972 i 1973, vaga de miners i estibadors enfrontant-se als poderosos sindicats anglesos i revoltes generalitzades, guetos dels EUA, Japó, etc.

Durant aquest temps, innumbrables vagues salvatges irromperen a Europa i Amèrica, guanyant tots els punts del globus. Són considerables, a nivell mundial, les manifestacions de la reaparició del proletariat a l'escena de la violència de classe: absentisme a les empreses, sabotatges del procés de producció...

A Espanya, les vagues salvatges i les manifestacions de rebel·lió latent es deixen sentir amb força. Des de la destrucció física i moral del proletariat espanyol pel capitalisme internacional a la Guerra Civil, la combativitat obrera no havia assolit punts tan elevats:

- 1962-1965, creació de Comissions Obreres a partir de vagues salvatges a les mines d'Astúries, atac a la comissaria de Mieres, vaga de transports i metal·lúrgics a Barcelona, etc.;
- 1966-1968, *entrisme* de tots els partits i organitzacions tradicionals a Comissions Obreres, així com temptatives d'introduir-se a la CNS a partir d'elles i implantar una línia reformista dins de les CCOO;
- 1968-1970, el Maig francès i la *Tardor calenta* italiana amb tot el seu producte grupuscular fan entrada en el moviment obrer espanyol,

en el confusionisme ideològic, traient-ne profit. Disputes burocràtiques internes, escissions grupusculars...

- 1970-1973, grans lluites proletàries a tot Espanya: Erandio, Granada, Harry Walker, Seat, El Ferrol, Vigo, el Vallès, Sant Adrià del Besòs, Navarra, etc., on, de diferents maneres, es rebutja qualsevol control jeràrquic sobre la lluita, concretant-se en la crema d'octavilles, l'expulsió de militants grupusculars de les assemblees obreres i violència generalitzada, etc.

El MIL és producte de la història de la lluita de classes dels darrers anys. La seva aparició va unida a les grans lluites proletàries desmitificadores de les burocràcies (reformistes o grupusculars) que pretenien integrar aquesta lluita al seu programa de *partit*. Neix com a *grup específic de suport* a les lluites i fraccions del moviment obrer més radical de Barcelona. En tot moment és present la necessitat de donar suport a la lluita proletària i el seu ajut com a grup específic és material, d'agitació, de propaganda, mitjançant l'acte i la paraula.

L'abril de 1970, el MIL desenvolupa una crítica oberta a totes les línies reformistes i esquerranoses, *El Moviment Obrer a Barcelona*. Aquest mateix any també es duu a terme un treball de crítica al leninisme, *Revolució fins el final*. La crítica al dirigisme, grupusculisme, autoritarisme, etc., els porta a trencar amb les organitzacions de base que volien apropiarse de les lluites i experiències comunitàries (com la de Harry Walker), i així poder grupuscularitzar-se. El MIL, a partir de l'aïllament polític i per a la seva supervivència politicomilitar, passa a assumir compromisos polítics amb grups militars, per exemple, amb els nacionalistes, que en aquell moment eren els únics que acceptaven passar a la lluita armada. Aquests compromisos forçats per l'aïllament en què es trobava el grup, els dugueren a oblidar les seves anteriors perspectives.

No hi ha pràctica comunista possible sense lluita sistemàtica contra el moviment obrer tradicional i els seus aliats. Inversament, no hi ha acció eficaç contra ells si no existeix comprensió clara de la seva funció contrarevolucionària. Fins ara, totes les estratègies revolucionàries han tractat d'explotar les diverses dificultats trobades per la burgesia en la seva gestió del Capital. Quan han enderrocat a burgesies dèbils, han organitzat el capitalisme. Si les burgesies eren fortes, s'han condem-

nat a la misèria. I avui és el proletariat qui rebutja aquestes estratègies i imposa la seva: *la destrucció del capitalisme, negant-se ell mateixa com a classe*. Avui, la classe obrera ataca el Capital en totes les seves manifestacions d'exploració: enquadrament, autoritarisme, explotació, etc. La única forma possible d'acció és la violència revolucionària a través de l'acte i la paraula.

Les seves fraccions més avançades s'organitzen per a tasques concretes revolucionàries a les fàbriques i als barris: contra la CNS, contra les CCOO burocratitzades i reformistes, contra el PCE i els grupuscles més diversos, situant-los al mateix nivell que els actuals gestors del Capital. La consolidació de la lluita revolucionària de la classe obrera és l'autoorganització als llocs de treball, amb comitès de fàbrica, de barri, i a través de la coordinació i generalització de la lluita, aplicant la línia de lluita de classes, la línia comunista. La pràctica del MIL va unida, doncs, al desenvolupament del Moviment Comunista, formant-ne part. Per això es proposa atacar tot tipus de mistificacions.

La societat actual té les seves lleis, la seva justícia, els seus guardians, els seus jutges, tribunals, presons, delictes, la seva *normalitat*. Davant d'això, apareixen una sèrie d'òrgans polítics (partits i sindicats, reformisme i esquerranisme...) que fingeixen contrarestar aquesta situació quan en realitat no fan res més que consolidar la societat actual. La justícia al carrer no fa res més que denunciar i atacar totes les mistificacions de l'actual societat (partits, sindicats, reformisme, esquerranisme, lleis, justícia, guardians, jutges, tribunals, presons, delictes, és a dir, la seva *normalitat*).

El rebuig d'aquest conformisme en l'acció pràctica duu a la constitució d'associacions de revolucionaris, individual o col·lectivament.

Una associació de revolucionaris és la que duu fins a les darreres conseqüències una crítica unitària del món. Per crítica unitària entenem la crítica global contra totes les zones geogràfiques on s'instal·len les diferents formes de poder de separació socioeconòmica, i també pronunciada contra tots els aspectes de la vida.

No va cap a la simple autogestió del món actual per les masses, sinó cap a la seva transformació ininterrompuda, la descolonització total de la vida quotidiana, la crítica radical de l'economia política, la destrucció i superació de la mercaderia i del treball assalariat. Aques-

ta associació rebutja qualsevol reproducció en ella mateixa de les condicions jeràrquiques del món dominant. La crítica a les ideologies revolucionàries no és res més que el desemmascament dels nous especialistes de la revolució, de les noves teories que se situen per sobre del proletariat.

L'*esquerranisme* no és res més que l'extrema esquerra del programa del Capital. La seva moral revolucionària, el seu voluntarisme, el militantisme, no són res més que productes d'aquesta situació. Van dirigits a controlar i dirigir la lluita de la classe obrera. Així, tota acció que no comporti una perspectiva de crítica i rebuig total del capitalisme queda inclosa en ell i és recuperada per ell. Avui dia, parlar d'obrerisme i militantisme, i dur-lo a la pràctica, és voler evitar el pas cap al Comunisme.

Parlar d'acció armada i de preparació de la insurrecció és el mateix. Avui no és vàlid parlar d'organització politicomilitar; aquestes organitzacions formen part del *racket* polític. Per això, el MIL s'auto-dissol com a organització politicomilitar i els membres es disposen a assumir la profundització comunista del moviment social.

Conclusions definitives del Congrés del MIL,
agost de 1973

POSTDATA: el terrorisme i el sabotatge són armes actualment utilitzables per qualsevol revolucionari. Terrorisme mitjançant la paraula i l'acte. Atacar el capital i els seus fidels guardians (siguin de dretes o d'esquerranes) és el sentit actual dels GRUPS AUTÒNOMS DE COMBAT que han trencat amb tot el vell moviment obrer i promouen uns criteris d'acció precisos. L'organització és l'organització de tasques; és per això que els grups de base es coordinen per a l'acció. A partir d'aquestes constatacions, l'organització, la política, el militantisme, el moralisme, els màrtirs, les sigles, la nostra pròpia etiqueta, han passat al vell món.

Així doncs, cada individu assumirà —com queda dit— les seves responsabilitats personals en la lluita revolucionària. No hi ha individus que s'autodissolen, és l'organització politicomilitar MIL qui s'autodissol: és el pas a la història el que ens fa deixar definitivament la prehistòria de la lluita de classes.

IV

UN ATRACAMENT DE MÉS

Les declaracions de Santi Soler¹ que reproduïm en aquest capítol s'han de tenir molt en compte a l'hora de millor comprendre el següent relat:

L'autodissolució a l'agost de 1973 comportava moltes despeses per al futur i la caixa era buida. Oriol Solé digué que per ser coherent i deixar les armes es feia indispensable un darrer atracament: lamentablement, doncs, fou detingut per preparar-se per a deixar les armes. Vaig llegir la seva caiguda a Barcelona a mitjans de setembre i em disposava a deixar el país tan aviat com bagués convençut Garriga i Puig Antich de l'imperatiu de canviar la forma d'actuació. Em detingueren uns dies abans de la meua marxa. Em digueren [la policia] que havien estat alertats del meu retorn a Barcelona abans de la caiguda d'Oriol, just en tornar, pels contactes que tenien amb el personal de les línies aèries a Tolosa que, en donar-me la targeta d'embarcament, telefonaren a Barcelona per tal que la policia espanyola m'esperés al Prat. Sembla ser que em van seguir i em van esperar a la porta de la casa fins el divendres anterior a les meves cites i retorn. Essent les cites a llocs rutinaris no estaven per escrit, tret de les hores (amb l'excepció de la cita amb Garriga, que em volia veure a un nou lloc i m'ho féu anotar); tampoc era previst que hi anés allà Puig Antich, amb el que teníem cita el migdia i del que esperava que en veure que jo no m'hi presentava mirés de localitzar-me telefònicament i se n'adonés que jo no era a casa. La meua sorpresa en veure'l arribar a un lloc al qual no havia estat citat fou terrible: m'ha gués pogut esperar qualsevol cosa menys allò.

Dissabte 15 de setembre de 1973, cap a les nou del matí, dos individus armats amb pistoles van irrompre a la sucursal de la Caixa de Pensions de Bellver de Cerdanya i van exigir al director i a un dels

1. Entrevista a càrrec de Juanjo Fernández, publicada al diari *Egin* el 4 de març de 1984 amb el títol «Diez años después de la ejecución de Puig Antich. La escamoteada historia del MIL».

treballadors els diners de la caixa. Un dels atracadors va saltar el taulell que hi havia entre el públic i els empleats i omplí una bossa amb els diners, mentre que l'altre romania a la porta protegint l'acció.

Un Simca de matrícula francesa els esperava al carrer amb el motor en marxa i un tercer home al volant, amb el que fugiren enduent-se 700.000 pessetes.

La Guàrdia Civil organitzà immediatament la persecució dels assaltants, qui, després d'allunyar-se uns quilòmetres de Bellver, abandonaren el cotxe i prosseguiren a peu.

Cap a les set de la tarda van ser vistos per una patrulla quan baixaven de la muntanya i es dirigien cap a un bosc. A l'ordre d'«*Alto!*» van respondre disparant i endinsant-se en l'espessor. Durant la nit es va estrènyer el cercol del paratge i es van tallar tots els possibles camins cap a Lleida i Barcelona.

El matí de diumenge es va comunicar que agents del comandament gironí havien trobat un vehicle marca Citroen, del tipus furgoneta, amb matrícula francesa i amagat a un estrany lloc, al voltant del qual es va muntar un discret dispositiu de vigilància.

Cap a les onze del matí d'aquell diumenge 16, amb molt de sigil, dos individus s'aproparen al cotxe mentre la Guàrdia Civil els donava l'«*Alto!*». Van fugir veloçment, disparant les seves armes, fins arribar a la zona del país anomenada Torre de Riu, on hi ha un pont. Allà es van parapetar i van tirotejar els seus perseguidors, fins que es rendiren, llençaren les armes i sortiren amb els braços en l'aire. Els hi van trobar 458.600 pessetes. El tercer atracador, el conductor, probablement havia aconseguit passar a França.

Els detinguts van ser Oriol Solé Sugranyes i Josep Lluís Pons Llobet, el tercer que havia fugit era Jordi, germà de l'Oriol.

Les detencions de Santi Soler Amigó, Xavier Garriga Paituví i Salvador Puig Antich

Santi Soler Amigó fou detingut dilluns 24 de setembre de 1973² quan, a mig matí, es disposava a sortir de casa seva al carrer Casp núm. 47 de Barcelona. Dos policies de la brigada antiMIL l'estaven esperant a la porta del carrer. Després d'escorcollar-lo van pujar tots tres al pis per efectuar un minuciós registre, tot i que només van trobar alguns exemplars de premsa clandestina.

Fou interrogat a la comissaria de Via Laietana durant tota la tarda. Amb les seves declaracions i les notes que li trobaren a una agenda van poder esbrinar que l'endemà, a les sis de la tarda, tenia una cita amb Xavier Garriga Paituví al bar Finicular, a la cantonada entre els carrers Girona i Consell de Cent.

Dimarts 25, per si la cita era anul·lada o canviada, cinc membres de la brigada antiMIL es van instal·lar amb Santi Soler al seu domicili. Els policies eren el cap de la brigada, l'inspector Santiago Boci-gas; els inspectors de primera classe Francisco Rodríguez i Timoteo Fernández; els inspectors de segona Francisco Anguas Barragán i Luis Miguel Algar. Ningú va telefonar ni es va presentar a la casa; la cita, doncs, es mantenia.

A les cinc de la tarda, Salvador Puig Antich es reunia a la plaça del Nord amb Raimon Solé Sugranyes i, a continuació, amb Jean-Marc Rouillan i Jean-Claude Torres, que eren els seus companys de pis; van ser ells qui l'acompanyaren en cotxe fins vora el bar Finicular.

A tres quarts de sis, la policia va portar en cotxe Santi Soler fins la cantonada Girona-Diputació, a una travessia del lloc de la cita. Santi, estretament vigilat, hagué de caminar fins el bar. Tal i com li havien indicat, es va asseure al taulell, va encendre una cigarreta i va demanar una consumició. Francisco Anguas era al seu costat; a una taula hi havia dos clients, dos policies.

2. Santi Soler va estar a la presó fins a principis de febrer de 1975 en que li fou concedida la llibertat provisional amb fiança, amb l'obligació de presentar-se al jutjat dos cops al mes per a firmar. Al juliol de 1976 se li aplicà l'indult del mes de desembre de 1975.

Santi va beure la Coca-Cola, va apagar la cigarreta i va sortir al carrer. Havia estat a dins un parell de minuts, que era el temps convingut per a les cites. Si durant aquest temps no havia arribat ningú, la cita quedava ajornada per l'endemà a la mateixa hora.

Davant de la porta del bar estava palplantat l'inspector Enrique Muñoz, que no pertanyia a la brigada però que s'havia afegit a l'operació. Va enganxar Santi pel braç dient-li que esperés una mica més, però aquest li va respondre que era inútil, que la cita no tenia la més mínima importància i que ja no hi aniria ningú.

Després d'uns minuts i quan ja estaven a punt de marxar, Santi va veure arribar Xavier Garriga i, amb gran sorpresa, també Salvador Puig Antich, uns metres enrere. Havia estat informat de la cita per Garriga i havia decidit acompanyar-lo.

Santi va intentar alertar els seus companys del perill, però ja era massa tard: sis policies els rodejaven. Puig Antich mirà de fugir però Santiago Bocigas li va fer la traveta i se li va tirar a sobre. Francisco Anguas i Timoteo Fernández van córrer a ajudar-lo, mentre que Luis Miguel Algar i Francisco Rodríguez immobilitzaven Garriga.

Puig Antich fou aixecat, immobilitzat cara a la paret i colpejat amb la culata del revòlver i cops de puny. Juntament amb Garriga, els van fer entrar al portal del núm. 70 del carrer Girona, i Algar li va treure a Puig Antich la pistola Kommer calibre 6,35 que duia a la jaqueta.

Al carrer, davant del portal, Enrique Muñoz vigilava Santi Soler. Fou llavors quan Rouillan i Torres van fer una segona passada d'observació i, en percebre que les coses no anaven bé, van pitjar l'accelerador i van desaparèixer.

Dins del portal la pallissa continuava. Puig Antich, ensangonat i tirat per terra aconseguí treure una altra pistola que duia al pantaló i disparà; l'inspector Timoteo Fernández descarregà el seu carregador contra ell, van sonar nous trets. Garriga havia intentat escapolir-se cap al carrer però Enrique Muñoz li féu la traveta i l'immobilitzà. Arribaven reforços.

Xavier Garriga i Santi Soler van ser introduïts a un cotxe i conduïts cap a la comissaria de Via Laietana. Puig Antich i Francisco Anguas van ser portats a l'Hospital Clínic; el primer amb dues ferides de bala, una al maxil·lar i l'altra a l'espatlla; el segon, amb cinc

bales al cos, ingressà cadàver. Mai es va aclarir quina bala havia matat al policia. Sembla ser que Puig Antich només efectuà dos trets, però van ser cinc les bales que van tocar a la víctima. Totes aquestes anormalitats van ser assenyalades posteriorment durant el procés judicial, però mai s'arribà a aclarir; era la *justícia* franquista la que escenificava el procés i condemnava a la seva conveniència.

Així és com acaba la història del MIL, la resta només són un seguit de processos judicials.

El següent text fou escrit pels membres del MIL a la presó Model de Barcelona, el desembre de 1973; hem suprimit la primera part per ser una anàlisi del ressorgir del moviment revolucionari a Europa a partir de mitjans dels seixanta i més en concret a Espanya, anàlisi que seria una repetició dels temes desenvolupats al text *Autodissolució de l'organització politicomilitar anomenada MIL*, que ja hem reproduït.

...1000... o ...10000...

...Durant aquests darrers tres anys, el 1000 ha desenvolupat la tasca d'agitació així com el treball de preparació infraestructural. De la mateixa manera que membres del 1000 expropiaven un banc, es veien obligats a trencar amb un grup de base en voler aquest transformar una lluita revolucionària del proletariat en model de lluita a seguir, i per això grupusculitzar-se ideològitzant-se, al mateix temps que facilitava material d'impressió socialitzat a grups de base, al mateix temps que... etc.

La violència revolucionària que desenvolupaven els grups específics és una resposta global del proletariat a la violència física del Capital. Les manifestacions d'ira, còlera, etc., són expressions de la quotidianitat humiliada del proletariat, són expressions de la guerra civil revolucionària latent. La tasca dels grups específics és l'aprofundiment comunista d'aquesta situació social.

La compaginació de l'agitació i la dinàmica del procés infraestructural necessari ens ha dut a l'inici d'un procés organitzatiu politicomilitar en clara contradicció amb la tasca d'aprofundiment comunista de les contradiccions socials. Davant d'aquesta realitat el 1000 s'autodissol. Els comunistes que van pertànyer a l'autodissolt 1000 continuen amb la tasca d'agitació en grups específics anomenats GAC (Grups Autònoms de Combat).

El setembre de 1973, certs comunistes organitzats en diferents grups autònoms de combat van ser detinguts per les forces armades del Capital. Després de la seva detenció, l'aparell burocràtic jurídic de la repressió ha seguit el seu curs amb el resultat de la seva eliminació física. Avui, tant l'esquerra com la dreta política del Capital, només

tracten de justificar, trobant una solució humana, la necessitat de destrucció del seu antagònic: el comunisme.

Els comunistes del GAC-Setembre-73 considerem que la intensificació de la lluita per la destrucció del sistema que engendra la repressió és la millor manera de desenvolupar la solidaritat revolucionària amb els repressaliats.

Fem una crida a tots els revolucionaris del món a que la seva lluita contra la repressió sigui la seva desmitificació i que la tractin com a tal: com a necessitat lògica i fatal del Capital; a que difonguin textos històrics de les lluites del proletariat censurades per la contrarevolució, textos actuals que plantegin els problemes del comunisme a les diferents parts del globus; a que situïn el problema de la violència revolucionària en el seu context real: la guerra civil revolucionària. En fi, fem una crida a tots els revolucionaris a que intervinguin en l'aprofundiment comunista de les contradiccions socials en el sistema del Capital.

NI MÀRTIRS, NI JUDICIS, NI PRESONS, NI SALARIS:
VISCA EL COMUNISME!

Grup Autònom de Combat, set.-73

Document del GAC-Set.-73 al Moviment Comunista

Índex:

- 1.1. Què és el GAC-Set.-73?
- 1.2. Quines són les seves tasques?
- 2.1. Relacions amb el Moviment Comunista.
- 2.2. El paper dels advocats.
- 3.1. Sobre el judici del 8 de gener de 1974.
- 3.2. Sobre l'execució de Puig Antich.
- 3.3. Sobre el proper judici.

Introducció

Els companys que directament o indirecta han tingut relació amb els comunistes del GAC-Set.-73 sembla que no han entès quina és la nostra actual posició política. El nostre text de bases ...1000... o 10000... expressa, potser massa ambigüament, quina és la nostra posició en tant que comunistes presos.

Avui, després de sis mesos d'intents organitzatius, de veure en quin tipus d'aprofundiment comunista de la situació actual ens trobem, creiem que estem en condicions de parlar i d'explicar com hem de regirar la situació repressiva del Capital per a convertir-la en situació de conflicte de classes. A aquest efecte estem preparant un seriós treball teòric sobre la qüestió, però esperarem a la fi del proper Consell per a enllestir-lo. Ara, i a efectes permanents pràctics, farem un petit esbós d'aquestes posicions. Ho fem ja que sembla que la nostra actitud general no s'ha entès políticament i ha donat pas a tota mena d'especulacions fora de lloc.

1.1. Què és el GAC-Set.-73?

Els comunistes de l'autodissolt 1000 que vam ser detinguts, seguint les conclusions adoptades en el Congrés de l'autodissolució, vam decidir organitzar-nos en GAC degut a que ens trobàvem en una situació nova en la que nosaltres ens havíem de posicionar. Ens organitzem, doncs, en funció d'unes tasques concretes. Al text base intentem, amb un eslògan, expressar tota la nostra concepció sobre la posició comunista que adoptàvem: «Ni màrtirs, ni judicis, ni presons, ni salaris. Visca el comunisme!», i que creiem que reflexa totalment la nostra posició teòrica.

«Ni màrtirs...» vol dir que no acceptem convertir-nos en els màrtirs de la revolució, ja que érem conscients del risc de cada dia i que ens jugàvem la pell. Però significa, sobre tot, que els comunistes hem d'enfocar la lluita de solidaritat amb els caiguts com a explicació de la lluita que mantenim. A nivell organitzatiu creiem que això s'ha entès molt bé. Si Salvador es converteix en un màrtir serà a pesar nostre i no gràcies a nosaltres.

«Ni judicis...» significa que no acceptem cap tipus de justícia, ja que realment el problema és l'eliminació física dels comunistes, eliminació que el Capital imposa donat el caràcter de guerra de classes. Per això, tot judici ha de convertir-se en una acusació de guerra.

«Ni presons...» significa que en el supòsit que l'eliminació física dels comunistes consisteixi en allunyar-los de la guerra, la contradicció fonamental està en no acceptar aquesta eliminació i en organitzar totes les forces necessàries.

«Ni salaris...» significa que no acceptem res de tot el que hem dit en base a una lluita revolucionària que dugui la classe a l'abolició del sistema de salari, sistema del Capital.

Així doncs, ens organitzem en base a dues tasques.

1.2. Quines són les seves tasques?

La primera tasca és la desmistificació que el reformisme ha instaurat sobre tot el referent a la repressió. Desmistificació que la lluita revolucionària ha de continuar a la presó, desmistificació del caràcter *feixista* del poder explicant la *fatalitat* de la repressió del Capital sobre el seu antagonisme: el comunisme, etc.

La segona tasca és la d'estudiar en profunditat les formes que tenim per a reincorporar-nos al combat. Sortir de la presó és el nostre principal deure. Sigui com sigui. Per a nosaltres existeixen diferents possibilitats segons les caigudes. La llibertat provisional l'és per al *Secretari* (Xavier Garriga), mentre que per a *Queso* (Josep Lluís Pons Llobet) i per a *Víctor* (Oriol Solé) la única possibilitat està en la fuga. Tota l'aportació teòrica sobre aquest punt de les nostres tasques el trobareu al text que us passarem després del judici.

2.1. Relacions amb el Moviment Comunista

Partim de la base que estem organitzats en Grups Autònoms de Com-

bat i que continuem duent a terme una tasca d'agitació (teòrica, de moment), que és la nostra manera d'aprofundiment comunista de la situació real en la que ens trobem. A partir d'aquesta base, considerem que les nostres posicions teòriques poden coincidir amb les posicions teòriques d'altres grups autònoms que realitzen una tasca d'aprofundiment comunista sobre altres situacions reals. Per això, en tant que GAC amb bases teòriques elaborades a partir d'una tasca d'agitació, *demanem estar en relació directa amb altres grups autònoms* que tinguin una mateixa bases teòrica. Per les següents raons: comparació i discussió permanent amb ells; estar al dia de la situació per quan ens reincorporem al combat.

2.2. El paper dels advocats

Els advocats són intermediaris entre els grups autònoms i el GAC-Set.-73. La seva feina és la de facilitar qualsevol relació oportuna. En tant que comunistes participaran en la tasca d'agitació, però en tant que advocats es limitaran a *fer d'enllaç*. Neguem que els advocats (en casos com el de *Queso*, *Metge* i *Víctor*) tinguin cap tasca judicial que dur a terme ja que ni es pot ni s'ha de fer res en aquest sentit. En altres casos (*Secretario*, *Conde*, etc.) potser sí que hi hagi una tasca específica i professional.

En aquest sentit, doncs, d'enllaços, demanem als advocats la màxima informació sobre la situació del moviment comunista, i un paper neutral en el cas d'una *lluita de poder circumstancial* entre grups autònoms. Lluita que nosaltres no acceptem en cap moment ja que no hauria d'existir.

3.1. Sobre el judici del 8 de gener de 1974

El judici del 8 de gener i el seu plantejament global fou la sola vegada, de moment, en que no s'arribà a un acord politicorganitzatiu, i per això vam haver d'acceptar la posició de *Metge* de considerar-lo com *el seu problema personal*. El *Secretario* i *Víctor*, en gran discrepància, ens vam veure incapacitats per a imposar una disciplina organitzativa i per això tot sortí com desitjava *Metge*; l'únic agreujant és que, en prendre *Metge* aquesta posició, no tenia cap força política per a imposar a *Queso* un determinat plantejament del judici. Al nostre entendre, tota la responsabilitat del fracàs és compartida entre *Metge*

i el seu advocat, que no va saber enfocar el problema com s'hagués hagut de fer: el caràcter lògic i fatal de la repressió.

Volem que quedi ben clar que no fou *Queso* qui inicià el procés de descomposició política als judicis, ja que abans de celebrar-se el Consell ell ja havia pres posició política respecte al següent Consell de Guerra.

3.2. Sobre l'execució de *Metge*

Només hem de dir que les nostres anàlisis no anaven errades. Qui veritablement l'ha cagat ha estat el Govern Arias. És un fet a tenir en compte. Cal preveure el que és lògic i també el que és il·lògic.

3.3. Sobre el proper judici

El nostre plantejament és el de refús total de la defensa. Jutjarem als Botxins del Capital i intentarem convertir l'acte en un acte d'explicació política de la lluita dels GAC, dels grups específics en general i del que és l'agitació armada i teòrica i la justícia al carrer.

A aquest efecte, considerem important l'aparició de la 1a i 2a part del text *Aprendre d'ells*. La segona part serà lliurada en una setmana. També considerem important fer una convocatòria conjunta de GAC-Set.-73 i tots els grups autònoms i específics. També us passarem, la setmana vinent, un esbós de convocatòria conjunta.

Model, març del 74

Document del GAC-Set.-73 als Grups Autònoms (Sancho-Eva i Vasco-Quim)

Índex:

- Nota d'aclariment
- 4.1. La praxi del grup S-E.
- 4.2. La praxi del grup V-Q.

Nota d'aclariment

A partir de la concepció exposada anteriorment als apartats 1.1 i 1.2, considerem que la vostra tasca en aquest moments se centra en la crítica a la praxi que duu a terme. Creiem que el nostre deure és fer anàlisi de la vostra praxi, en quant a l'agitació sobre els caiguts i sotmetre-la a una crítica. Podríem sempre criticar aquest o aquell aspecte de la vostra praxi real, però mai intentarem donar-vos explicacions sobre el que nosaltres considerem que s'hauria de fer. Només en el moment en què ens demaneu opinió sobre un projecte vostre, ens expressarem al respecte. És el que hem intentat fer fins ara i el que intentarem continuar fent. És aquest el caràcter que tenia la carta que Víctor escrigué al Vasco, i totes les opinions que el *Secretario* va plasmar a les cartes a Eva, quan se'ns va demanar opinió sobre les Edicions Mayo-37 i sobre la fusió dels vostres grups.

Per altra banda, la primera crítica que realitzem és global als dos grups. Si avui estem força incapacitats per a analitzar i criticar la vostra praxi actual és degut a que no us heu pres seriosament el treball informatiu sobre la vostra pròpia praxi.

Així doncs, intentarem dir-vos sobre quins aspectes volem extensa informació.

4.1. LA PRAXI DEL GRUP S-E.

Hem cregut entendre que la vostra praxi vol ser una aplicació real de les conclusions del *Congrés de l'autodissolució*. Us posem les següents qüestions:

- a) Ha hagut modificacions en la concepció del treball?
- b) Quins passos heu fet respecte al Comitè?
- c) Com ha anat la distribució dels textos editats?

- d) Com enteneu la posada en marxa del Comitè Maig-37?
- e) Quin és el problema editorial i sota quines bases polítiques l'heu establert?
- f) Com preteneu fer l'agitació armada després del proper Consell?
- g) Com i en base a què s'ha establert el desenvolupament del grup?
- h) Quina ha estat la vostra participació en accions de tota mena realitzades a l'estranger i a l'interior referents al judici i condemna?
- i) Com s'han format els comitès i en base a què?
- j) Com s'han desenvolupat les relacions amb la resta de grups afins?

En fi, ja veieu quina és la manca d'informació i quin tipus de qüestions són les que ens interessen.

Encara avui, la nostra crítica està per fer. Només criticarem el que ja coneixem. En el moment en què vam rebre les vostres cartes de caràcter personal, el nostre *cabreig polític* fou important. Necessitàvem un informe i ho va suprir amb una carta política personal. Quina resposta esperàveu davant d'una actitud tan poc comunista i força grupuscular? Vam creure que el silenci i una resposta organitzativa posterior eren la millor solució.

La vostra lluita paragrúpuscular amb el grup V-Q no ens ha interessat mai; són coses de les que el comunisme ja se n'ha desfet fa molt. Pertanyen al vell món...

CONCLUSIÓ: precisem un informe complet orgànic i després tindreu la nostra opinió que a priori continua sent la de les conclusions adoptades al *Congrés*, inclòs tot allò que fa referència a la fusió amb el grup V-Q.

4.2. LA PRAXI DEL GRUP V-Q.

Amb la vostra praxi el problema encara és més important: el desconeixement total de les conclusions del vostre congrés. Així, doncs, creiem que la tasca a fer és:

- a) Informe sobre les bases teòriques en que us moveu.
- b) Informe sobre la vostra praxi al CSP-1000.
- c) Relacions amb el grup S-E.
- d) Perspectives globals després del proper judici.

- e) Crítica general i particular a l'experiència 1000 (anterior a l'autodissolució).
 - f) Desenvolupament (positiu i negatiu) del vostre grup.
 - g) Quin balanç polític feu de la vostra praxi durant aquests sis mesos?
- Etc.

CONCLUSIÓ: la mateixa que fem respecte al grup S-E.

V
ES CONSUMA EL CRIM

El mes d'agost de 1973, el Mil s'autodissolgué. A partir del mes de setembre la major part dels seus exmembres van ser detinguts per la policia. Resum cronològic de les detencions:

- 16 de setembre: Oriol Solé Sugranyes i Josep Lluís Pons Llobet són detinguts a Girona; Jordi Solé aconsegueix refugiar-se a França.
- 19 de setembre: Maria Angustias Mateos, companya de Puig Antich, és detinguda al domicili dels pares d'ell, al núm. 153 del carrer Major de Sarrià.
- 21 de setembre: Maria Luisa Piguillén Mateos i Emili Pardiñas Viladrich.¹
- 22 de setembre: Manuel Antonio Cañestro Amaya.
- 24 de setembre: Santi Soler Amigó.
- 25 de setembre: Salvador Puig Antich i Xavier Garriga Paituví.

Jean-Marc Rouillan i Jean-Claude Torres es refugien a França.

Els dies 7 i 8 de gener de 1974 se celebrà a Barcelona el Consell de Guerra que condemnava Puig Antich a la pena de mort, a Josep Lluís Pons Llobet a 30 anys de presó i a Maria Angustias Mateos a 5.

El 16 de gener van ser detinguts a París Miguel Ángel Moreno Patiño, de 27 anys, i Jean-Claude Torres, amb altres dos joves francesos: Pierre Roger, de 21 anys, i Michel Camilleri, acusats de robatori, tinença il·lícita d'armes i municions i falsificació de documents d'identitat. Van ser detinguts a la sortida d'un aparcament a Ivry a bord de dos vehicles, un d'ells robat. Al domicili de Miguel Ángel Moreno la policia confiscà armes, documents falsos i plànols d'aeroports.²

El Consell de Ministres del 1r de març confirmà la pena de mort de Puig Antich. Pío Cabanillas, ministre d'Informació, comunicà a la premsa a les deu del vespre: «Puig Antich serà executat demà a l'alba».

Efectivament, dissabte 2 de març a les 9:40 h del matí, Salvador Puig Antich, de 26 anys d'edat, fou engarrotat al pati de la presó

1. Emilio Pardiñas fou deixat en llibertat provisional, Xavier Garriga i Santi Soler van ser jutjats conjuntament. Garriga fou condemnat a 5 anys de presó, Pardiñas a 3 i Santi Soler a 2.

2. El 15 d'octubre de 1974, Miguel Ángel Moreno i Jean-Claude Torres van ser condemnats pel Tribunal Correccional de París a una pena condicional de 10 mesos. Els altres dos van ser deixats en llibertat provisional.

Model de Barcelona.³ Minuts abans, un suposat apàtrida d'origen polonès, Heinz Chez, fou engarrotat a Tarragona.⁴

Humor francès: el 20 de març de 1974, Salvador Puig Antich fou convocat pel Tribunal Correccional de Perpinyà per a ser jutjat per un delictes d'abús de confiança. El mes d'octubre de 1972, Puig Antich havia llogat un vehicle a Perpinyà que mai retornà. El 26 de gener de 1973, el jutge instructor del Jutjat de Perpinyà havia dictat una ordre de detenció contra ell. El judici va haver de ser ajornat fins el 22 de maig de 1974 per a donar temps a la justícia espanyola de comunicar *oficialment* l'execució de Puig Antich.

Dilluns 13 de maig de 1974 van ser detinguts a la frontera suïssa, quan es disposaven a abandonar territori francès amb documents falsos, Ignasi Solé Sugranyes, Francisco Sarrocha Justicia, de 25 anys i nascut a Jaén, José Ventura Romero, de 19 anys i nascut a Galícia, i Pedro Bartes.

El 24 de juliol de 1974, Oriol Solé i Josep Lluís Pons Llobet van ser condemnats a Barcelona, per un Consell de Guerra, a 48 i 21 anys de presó, respectivament. Havien estat jutjats el dia anterior acusats d'actes de terrorisme, insults i resistència a la força armada. Els dos joves havien interromput varies vegades l'audiència aixecant els punys emmanillats i cridant «Visca el comunisme!». Els dos inculpats foren expulsats de la sala i els debats prosseguiren en la

3. Les restes de Puig Antich van ser enterrades al cementiri de Barcelona, a la tomba núm. 2723 del carrer de Sant Agustí, propietat de la família Pons Llobet.

4. A mitjan dècada dels noranta, el periodista Raúl M. Riebenbauer va descobrir que Heinz Chez en realitat era Georg Michael Wetzl, un exiliat de la RDA, empresonat tres vegades per intentar fugir de l'Alemanya de l'Est. Fruit de la seva investigació és el llibre *El silenci de Georg*, editat a RBA i a La Magrana, i el documental *La mort de ningú. L'enigma Heinz Chez* (Malvarrosa Media). Un consell de guerra va condemnar a mort «Heinz Chez» el 6 de setembre de 1973, acusat de la mort d'un guàrdia civil a Tarragona el 20 de desembre de 1972. Fou executat a Tarragona el 2 de març de 1974, minuts abans que Puig Antich a Barcelona i el mateix dia que és feia públic que el dictador Francisco Franco havia commutat la pena de mort al guàrdia civil Antonio Franco Martín, condemnat per l'assassinat l'octubre de 1973 del capità del mateix cos Francisco Manfredi Cano. [Nota del editor]

seva absència. Josep Lluís Pons Llobet ja purgava una pena de 30 anys des de gener del 74, sentenciat en la mateixa causa que havia condemnat Puig Antich a la pena capital.

Manifestacions i comitès de suport

En produir-se les detencions dels exmembres del MIL, es va constituir immediatament a Barcelona, el setembre de 1973, el «Comitè Solidaritat Presos MIL», integrat pels membres que encara estaven en llibertat, amics dels grups autònoms que circumstancialment s'havien relacionat amb el MIL i els grups anarcosindicalistes de Barcelona, que, tret de les qüestions referents a *organització*, coincidien plenament amb el MIL en totes les seves anàlisis sobre la lluita de classes anticapitalista.⁵

El seu objectiu era realitzar una tasca informativa que arribés a tots els moviments revolucionaris i populars; donar a conèixer l'actuació del MIL, força desconeguda i, per altra banda, promoure una unitat d'acció que pogués impedir execucions.⁶

Gràcies a aquesta tasca meritòria del comitè, que va mantenir contacte permanent amb la resta de comitès d'arreu d'Europa, es va poder desenvolupar una àmplia campanya de solidaritat, potser tardana, amb els revolucionaris de l'exMIL.

La defensa dels empresonats, parlant en termes judicials, era del tot impossible en el marc de les lleis franquistes. L'únic ajut real hagués estat poder organitzar la seva fuga, però les evasions exigeixen una llarga preparació, moltes complicitats, dins i fora de la presó, i els resultats sempre són aleatoris, com es va poder veure a l'evasió col·lectiva de membres d'ETA de la presó de Segòvia, en la

5. Veure més endavant els dos manifestos divulgats per la Federació Local de Grups Anarquista-comunistes de Barcelona, un del 9 de gener, immediatament després de la condemna a pena de mort, i l'altre amb data de març de 1974, després de la seva execució.

6. Veure la introducció de la tercera edició del *Dossier MIL (Del Movimiento Ibérico de Liberación a los Grupos Autónomos de Combate y Ediciones Mayo del 37)*, editat pel Comitè Solidaritat Presos MIL (clandestí), Barcelona, 18 de desembre de 1973.

que va perdre la vida Oriol Solé Sugranyes i en la que gairebé tota la resta van ser capturats.

Per a més complicació, el 20 de desembre de 1973, l'almirall Luis Carrero Blanco, qui havia estat nomenat president del Govern pel general Franco el mes de juny, moria en un espectacular atemptat perpetrat per ETA. L'exèrcit, la policia, el Partit Espanyol Nacional Socialista (PENS)⁷ i, fins i tot, el clergat clamaven venjança. Era més que probable, doncs, que els terroristes de l'exMIL servissin de caps de turc. Així, fou, i tant la condemna com l'execució de Puig Antich van ser a les portades de tota la premsa espanyola, amb grans titulars, cosa que mai s'havia fet durant el franquisme, malgrat que les víctimes executades eren ja desenes de milers. Les amistats de l'exMIL van fer tot el que van poder: van pagar els advocats de la defensa, van fer crides per tot Europa, van informar llargament sobre els presos, van difondre els seus textos i altres escrits de la presó...

El vespre de l'execució es va intentar mobilitzar el poble de Barcelona per tal que es manifestés davant la presó Model. Els notables de l'Assemblea de Catalunya⁸ van considerar que no havia res a fer,

7. El PENS, partit essencialment nazi, es constituí a Catalunya durant la primavera de 1970. La seva especialitat eren els atemptats contra centres culturals. Els seus membres, reclutats gairebé exclusivament als ambients universitaris, reivindicaven la creu gammada com a insígnia i realitzaven les seves accions terroristes amb camisa blava. El seu credo bàsic era «contra el capitalisme internacional i el seu aliat el comunisme, nascut, protegit i alimentat pel judeosionisme». El PENS actuava, de vegades, com a grup parapolicia i inclús podia ser utilitzar pels Serveis de la Presidència del Govern.

8. El 7 de novembre de 1971 se celebrava la primera sessió de l'Assemblea de Catalunya a la església de Sant Agustí de Barcelona, amb gairebé 300 assistents que representaven totes les comarques i totes les tendències: comunistes, democristians, socialistes, sector republicà i del Front Nacional, Comissions Obreres... Per primera vegada després de la victòria franquista, les més diverses organitzacions *democràtiques* del Principat es reunien es assemblea i arribaven a un acord unitari que fou objecte d'un comunicat. Els punts essencials de convergència foren: amnistia general per a tots els presos polítics; llibertat de reunió, d'expressió i d'associació (inclús sindical), de manifestació i dret de vaga; restabliment provisional de les *institucions i dels principis enunciats a l'Estatut de 1932*. L'Assemblea de Catalunya desaparegué el 1981. A partir de 1977 la seva existència era més simbòlica que real, doncs els partits majoritaris, PSUC, PSC i Convergència i Unió, havien anunciat la seva dissolució per considerar que la representació popular ja estava coberta a través de les institucions del nou règim.

que les tombes ja estaven cavades, que era massa tard. No obstant, després de l'execució de Puig Antich, l'Assemblea de Catalunya va repartir un manifest exhortant la població a continuar les protestes contra l'assassinat d'exmembres del MIL i a intensificar les mobilitzacions per a aconseguir l'*abolició de la pena de mort i l'amnistia*: «Prou assassinats! Abolició de la pena de mort! Llibertats democràtiques i nacionals!»

El 1r de gener de 1974, una manifestació d'unes cent persones es va concentrar, a dos quarts de nou del vespre, al carrer Muntaner per a demanar l'indult de Puig Antich. Els joves van llançar alguns còctels molotov. Fou la darrera de les manifestacions públiques a favor de Puig Antich abans de la seva execució.

No obstant, la seva condemna i assassinat van provocar alguna cosa més que protestes verbals o escrites, els actes d'agitació violenta van fer revifalla.

L'11 de gener, a un quart de set del matí, esclatava una càrrega explosiva al Monument als Caiguts, a l'avinguda del Generalísimo de Barcelona, fent ferits de consideració i una gran trencadissa de vidres a la Facultat de Ciències i al Palau de Pedralbes, situat al davant; aquest monument ja havia estat objecte d'un altre atemptat el 18 de maig de 1972. Mitja hora més tard, se sentien més explosions a la porta de les sucursals del Banco Popular Español, al carrer Indústria núm. 150, i del Banco de Vizcaya, a l'avinguda Gaudí núm. 63. Els danys també foren d'importància.

El 18 de gener un explosiu de gran potència esclatà al Monument als Caiguts de Badalona, situat a la plaça dels Caiguts, i que destruï una part del basament i provocà la trencadissa de vidres a les cases dels voltants. Una altra bomba esclatà el mateix dia davant de la comissaria de la Policia Nacional de Mataró, que destruï part de la porta d'entrada i una altra de vidres situada a un metre de distància. Simultàniament, un artefacte va esclatar a la porta del Banco Popular Español, a l'encreuament entre l'avinguda Montserrat i la rambla José Antonio, a la mateixa localitat.

L'11 de febrer, un grup d'uns cinquanta joves, a l'hora del tancament al vespre, van trencar els aparadors dels magatzems Caleprix i Sarrià de Madrid, i hi van llançar còctels molotov.

L'endemà de l'execució, el 3 de març, més de 1.500 persones,

entre elles alguns mossens, es manifestaren davant de la catedral de Barcelona.

A gairebé totes les facultats de les universitats de Barcelona, Central i Autònoma, es van celebrar assemblees i es va decretar vaga. També es van registrar aturades a diverses empreses: Olivetti, Siemens, Pirelli, etc., i a alguns bancs, hospitals, llibreries, instituts i centres oficials.

Al migdia, prop de mil estudiants es van manifestar a les Rambles amb Escudellers, amb llançament d'alguns còctels molotov en els enfrontaments amb la policia.

Cap a les vuit del vespre, més de 3.000 persones es van concentrar a la plaça del Llapis (plaça de la Victòria) i van desfilar pel centre de la Diagonal fins a Balmes. Es van llançar múltiples octavetes de protesta i pedres i còctels molotov contra establiments bancaris: Comercial, Transatlàntico, Atlàntico... Es van produir algunes detencions.

A Madrid, la policia ocupà el campus universitari i la Facultat de Dret fou tancada per la presència de cartells de protesta per l'execució.

A Sant Sebastià, les autoritats també van ordenar el tancament de la Facultat de Dret.

Gairebé simultàniament a la constitució a Barcelona del Comitè Solidaritat Presos MIL es crearen a l'estranger altres comitès de suport.

Amb data del 6 d'octubre de 1973, un comitè de suport (P. Vidal-Naquet, 11 rue du Cherche-Midi, 75006 París) divulgava un fullet d'informació en francès, el títol era *Gangsters ou Révolutionnaires? La vérité sur les emprisonnés de Barcelone*, en el que s'exposaven les circumstàncies en que havien estat detinguts els exmembres del MIL, els seus objectius, la seva actuació, i també publicava la informació que havia donat *La Vanguardia* el 26 de setembre, que era el comunicat de la Prefectura de Policia sobre les detencions i la mort de l'agent Francisco Jesús Anguas Barragán, imputada a Puig Antich.

Un altre comitè es va constituir a París durant el mes de novembre, amb seu al carrer de Vignolles núm. 33 (on l'Organisation Révolutionnaire Anarchiste, ORA, tenia el seu local) i amb força participació: FRAP, Grups Autònoms espanyols, ORA, individualitats...

Lligalls amb àmplia informació sobre el MIL i els detinguts foren enviats a la premsa i a personalitats.

D'altra banda, es van constituir comitès locals de suport a diverses localitats franceses: Orleans, Tolosa, Perpinyà, Montpellier, Reims, Ruoen... i també a Itàlia, Suïssa, Bèlgica, Gran Bretanya...

Tant l'esquerra com l'extrema esquerra van convocar manifestacions de protesta, algunes multitudinàries, amb un oportunisme interessat i publicitari, doncs semblava que cada grup i grupet pretenia afegir un nou màrtir a la seva pròpia concepció de la lluita a Espanya, que res tenia a veure amb la que el MIL havia preconitzat amb paraules i amb fets. I el mateix passava a Espanya, com es pot comprovar a una octaveta de la Federació Universitària Democràtica Espanyola (FUDE), membre del FRAP, amb data del 8 de gener i que deia:

La lluita del poble català al voltant del FRAP dobligarà la mà assassina de la dictadura. Donem la resposta revolucionària que mereix l'intent d'assassinar a Puig Antich!

Al marge d'algunes manifestacions partidistes encobertes sota el nom de solidaritat amb els presos del MIL, les manifestacions de violència foren molt nombroses. El 10 de gener, a París, una trentena de joves ocuparen el Centro Cultural espanyol situat al carrer dels Chalets. Els manifestants pertanyien a diverses tendències: Rouge, La Gauche Ouvrière et Paysane, Lutte Occitane, Révolution, CNTF i PSU. Van ser desallotjats ràpidament per les forces públiques i conduïts a la comissaria per a identificar-los. El mateix dia, una desena de joves amb cascos i antifàços van destruir armats amb barres de ferro un dels grans aparadors de la sucursal del Banco de Espanya a París, situat al carrer Bayard, i hi van llançar un artefacte incendiari. A dos quarts de set del vespre, unes 2.000 persones es manifestaren per a salvar Puig Antich. La manifestació havia estat convocada per diverses organitzacions franceses i espanyoles d'extrema esquerra: Rouge, Révolution, Lutte Ouvrière (LO), ORA, Alliance des Jeunes pour le Socialisme (AJS), Ligue Communiste Révolutionnaire (LCR), FRAP, ETA VI. Van caminar entre la plaça de Ternes i la porta de Champerret cridant consignes com «Per a salvar Puig Antich, solidaritat obrera!», «Franco assassi!», «Pompidou còmplice!». Es van dispersar a les vuit del ves-

pre. En aquesta manifestació es va distribuir de manera massiva la següent octaveta de protesta:

Veritats sobre el MIL

Des de fa tres mesos els membres de l'exMIL són a la presó i només ara, després del procés i en context polític ja conegut, quan un d'ells ha estat condemnat a mort, l'esquerra i els esquerranosos se n'adonen i surten al carrer.

Per què? Perquè els revolucionaris del MIL no són esquerranosos.

Perquè la seva crítica de les línies reformistes i patriotes, del leninisme i de la burocràcia, els havia conduït a trencar amb les organitzacions de base que volien infiltrar-se en les lluites i apropiat-se les experiències efectuades en comú.

Perquè van denunciar els grups polítics clandestins i les Comissions Obreres mediatitzades per estalinistes que només aspiraven a fer reconèixer el seu dret a representar els treballadors en el marc de l'Estat.

Perquè es negaven a participar del joc tradicional de la política.

Perquè havien enviat a fer punyetes els representants de l'Assemblea de Catalunya que havien intentat dissuadir-los de continuar amb la seva acció.

Perquè omplien les caixes de vaga amb el producte dels atacs als bancs.

Totes aquestes raons són les que fan que les organitzacions polítiques de França només avui bagin sabut de la seva existència i us convidin a sortir al carrer.

Perquè avui aquesta acció antifeixista s'insereix en una campanya de promoció publicitària de l'esquerra: una altra alternativa a la gestió del capital.

Si simulen donar suport als presos de Barcelona és per donar-se suport a ells mateixos.

Cal denunciar la mistificació dels esquerrans que donen suport, ara que ja han estat condemnats, als que sempre els van combatre. L'explotació de les víctimes del capital per a amagar

la veritat és una actuació tan infame com habitual entre aquells qui no són res més que l'extrema esquerra del capital.

Antifeixistes, demòcrates, estalinistes, combatent al Capital i a la seva organització social és a vosaltres a qui el MIL combatia.

Divendres 11 de gener esclatà un artefacte a Zuric a una cabina telefònica davant del Consolat espanyol; a Torí una altra bomba esclatà a l'entrada de l'edifici de la seu del Consolat d'Espanya; a Brussel·les un grup de membres del Comitè de Suport al MIL va ocupar, a la tarda i durant mitja hora, les oficines de la companyia aèria espanyola Iberia.

Dimarts 15 de gener, a Tolosa, uns 1.000 joves pertanyents a grups d'esquerres van participar en una manifestació antifeixista. Es produïren violents enfrontaments amb les forces públiques. La manifestació estava protegida per centenars de militants equipats amb cascos, porres i sarrons en bandolera, amb còctels molotov i pedres. Van sortir de la plaça Jeanne d'Arc i es van dirigir amb pas de càrrega cap al Consolat d'Espanya, al carrer Sainte-Anne.

Des de primera hora de la tarda, els establiments oficials espanyols estaven fortament protegits per la Gendarmeria Mòbil i les Companyies Republicanes de Seguretat (CRS), principalment el Consolat, la companyia Iberia, el Banco d'Espanya i el Centro Cultural. Les vies d'accés a aquests establiments havien estat tallades amb barreres de filferro. Els manifestants van procedir efectuant successius atacs bruscos i violents, llançant contra la policia pedres, còctels molotov i coets. Primer els gendarmes van haver de retrocedir però després contraatacaren amb grans ofensives i amb gasos lacrimògens. Cap a les vuit del vespre es produí un nou atac dels manifestants; tot seguit es van arregar a la plaça del Capitole, on es van dispersar. Vàries persones en van resultar ferides i quatre CRS van haver de ser hospitalitzats.

Dimecres 23 de gener, el Talgo procedent de Ginebra fou assaltat al seu pas per Montpel·lier per una cinquantena de joves que van tallar la via per fer retardar la seva partida. Als vagons es van pintar amb esprai frases antifranquistes que van ser esborrades a Perpinyà. El tren arribà a Portbou amb mitja hora de retard.

El 7 de febrer, el cònsol espanyol a Perpinyà, Rafael Goded Echevarría, i la seva filla de 20 anys, van ser ruixats amb pintura vermella per dos desconeguts, quan sortien del Teatre Municipal.

El 26 de febrer, uns desconeguts van metrallar a Tolosa el cotxe particular del canceller del Consolat d'Espanya, Ramón Bordalo Porcela, aparcat davant de casa seva. El vehicle va rebre 25 impactes de bala del calibre 9 mm.

El 27 de febrer se celebrà una manifestació a Lió, reivindicada pel Groupe d'Insoumission Totale, davant de la seu del Banco Popular de España. El mateix dia, a Montpellier, vuit militants del Parti Socialiste Unifié (PSU) es van encadenar a la reixa d'un aparcament subterrani, davant de la Prefectura, amb l'objecte de pressionar el Govern francès per a que intervingués en favor de Puig Antich. La resta de manifestants van desfilar amb cartells antifranquistes i van repartir octavetes als vianants.

El 2 de març de 1974, uns cinquanta joves membres de partits d'extrema esquerra van fer retardar la partida del ràpid París-Portbou. La locomotora i els vagons van sortir tot pintats amb inscripcions que deien: «Puig assassinat, Puig engarrotat». El tren es va haver d'aturar a Cervera per tal que les autoritats espanyoles no s'ofenguessin i els passatgers van ser conduïts en autobús fins a la frontera.

El mateix dia, a París, milers de persones es van concentrar a la tarda prop de l'Ambaixada d'Espanya. A la capçalera del seguici anava el diputat i membre del Comitè Central del PCF, Henri Fiszbin, expulsat del partit el 1981. Durant la nit es van llançar còctels molotov contra quatre establiments bancaris espanyols: dues seus del Banco Popular Español i dues més del Banco Español de París.

A Roma, cinc bombes incendiàries van ser llançades per un grup de joves contra el palau Borghese, on es trobava la cancelleria de l'Ambaixada d'Espanya davant del Quirinal. Les finestres de l'edifici van ser tirotejades.

A Berna, a la nit, una potent càrrega explosiva va causar importants danys a l'Ambaixada espanyola. L'explosió es va sentir en un radi de cinc quilòmetres.

A Alès (Gard) se celebrà una gran manifestació convocada per un Comitè Puig Antich, constituït a la localitat per coneguts intel·lec-

tuals, científics, professors, metges, esperantistes, per protestar contra la *barbàrie franquista*.

El 3 de març, a la tarda, se celebrà a París una manifestació espontània de més de 200 joves a la sortida d'un recital del cantant Raimon, davant de la sala Olympia, al cèntric bulevard dels Capucines. Les autoritats franceses havien pres importants mesures de seguretat a tots els edificis oficials espanyols.

El diari *Libération* de París publicà el 4 de març de 1974 la notícia de l'execució de Salvador Puig Antich juntament amb el següent comunicat:

S'han atrevit!

Aquest criminals, aquests assassins, aquests feixistes, aquests bàrbars.

Puig Antich, anarquista espanyol, ha estat engarrotat, suplici medieval que consisteix en destrossar les vèrtebres cervicals amb un collaret de ferro.

Però... qui ho dubtava? L'extrema esquerra francesa potser? Vegem-ho. Després d'haver mantingut un silenci criminal sobre la detenció i l'empresonament de Puig Antich, les organitzacions d'extrema esquerra desperten totes juntes durant el procés. Despertar força complicat: després de dues manifestacions convocades sense la més mínima convicció, tothom es precipita sobre el cadàver en vida, com si això pogués funcionar (cadascú en benefici propi, no hi ha dubte).

Indecents esquerranosos, us odio! Tu, de Rouge, tu, de LO, tu, del FRAP, tu, de Révolution, tu, de l'ORA, i la resta, revolucionaris de pacotilla, manipuladors. En aquest moment us odio gairebé com a Franco, el continuador de Hitler el 1974.

És probable que tots vosaltres, reunits en una harmonia mercantilística, féu una crida de manifestació al carrer.

Per una vegada, miserables ideòlegs, us atrevireu a confessar que el que voleu és defensar-vos vosaltres, que la única cosa que preteneu és amagar la vostra covardia?

Us aconsello més pudor, deixeu córrer l'aigua, conformeu-vos, com els partits de programa comú, amb enviar un telegra-

ma d'indignació. Per a vosaltres, això tindrà l'avantatge d'estar en la línia de la vostra ideologia religiosa, no esteu obligats a abusar de les vostres forces, ni a fer veure que ho sentiu quan no és així: caram, el que s'ha de fer per la causa, obligats a defensar atracadors de bancs!

Moralistes de sagristia leninista, només preteneu sortir d'aquest embolic particular (i també del global) confiant, com els opressor de qualsevol color, en la ignorància de la gent, inclús la de la vostra clientela habitual.

Us ho dic a viva veu: els que surtin al carrer, tant si ho fan convidats per vosaltres com si ho fan per a condemnar el nou crim del Caudillo, condemnaran en la mateixa oportunitat la vostra complicitat, de manera conscient o no, si no és que criden, un cop més, la seva impotència.

Aquest matí, Puig Antich, de 26 anys, un amic, el meu germà, ha mort engarrotat, estrangulat.

I jo he plorat.

Michel

Dissabte a la tarda

El 6 de març de 1974, un grup de joves amb les cares tapades van trencar, cap al tard, a Tolosa, els aparadors del Banco Español de París, situat al carrer Bayard i hi van llançar un còctel molotov a l'interior. Tres persones en van resultar ferides: el director del banc, Antonio Teruel, va haver de ser ingressat amb cremades als membres superiors i inferiors; dos empleats més van patir cremades a la cara i les mans. Era el segon atemptat a aquesta entitat durant el mateix any.

A Marsella, un parell d'artefactes incendiàries van ser llançats a les vuit del matí contra els aparadors de l'Oficina de Turisme espanyola, al passeig Lieutaud, i el Banco Español situat al bulevard de Dames. Només va patir desperfectes l'Oficina de Turisme.

El 9 de març van esclatar múltiples i violents incidents el decurs d'una manifestació de varis milers de persones, organitzada per diversos moviments esquerrans: FRAP, Alliance des Jeunes pour le Socialisme (AJS), La Cause du Peuple, Front Libertaire, Révolution,

PSU, Rouge i Politique-hebdo. Quan es va donar la veu de dispersió, uns 200 anarquistes van decidir prosseguir. Al seu pas, els aparadors de les entitats bancàries van ser trencats: Crédit Industriel et Commercial al bulevard Saint-Michel, Crédit Lyonnais a la plaça Maubert i la Banque Nationale Populaire al carrer Lagrange.

Durant la nit nous incidents es produïren al Barri Llatí i prop de l'estació de Montparnasse, on una furgoneta policial fou atacada.

També es van fer manifestacions a Lió, Baiona, Nîmes...

Manifest divulgat el 9 de gener de 1974 per la Federació Anarquista Ibèrica, el Secretariat de Defensa de la Federació Local de Grups Anarcosindicalistes de Barcelona.⁹

CIRCULAR PÚBLICA DE SOLIDARITAT

FAI

IFA

Burgués maldestre, enrere, enrere...

A la Península Ibèrica la situació ha variat, doncs una sèrie d'actes de voluntat revolucionària han anat creant els fonaments subjectius que han dut a una situació en que és irreversible tornar enrere, és a dir, una situació objectivament capaç de radicalitzar-se cada cop més i que és el punt de partida de grans mobilitzacions de masses treballadores, que amb l'acció directa s'enfrontaran decididament al Capital i a l'Estat que li fa possible dominar i explotar, acció directa impulsada per la Solidaritat de Classe d'assalariats i oprimits. [...] El Poder econòmic dels capitalistes a l'Estat espanyol ha de realitzar una renovació empresarial i financera, per la qual cosa precisa que el moviment obrer i pagès no realitzi actes massius de força revolucionària (vagues generals al Ferrol, Vigo, Sant Adrià del Besòs, Cerdanyola, pagesos aragonesos i navarresos, veremadors de Jerez, El Prat, Valladolid...). Així, els capitalistes podran augmentar el seu capital, modernitzar la maquinària i empreses, produir més i millor..., a base d'obligar a fer hores extres, augmentar els ritmes de producció, de treball a escarada, d'incessant augment del cost de la vida, de congelació de salaris, d'impost per rendiment del treball personal...

Però aquestes condicions objectives de lluita, com dirien alguns, no haguessin creat ni desenvolupat per elles mateixes un procés obert a les situacions radicalitzades, sinó que s'haguessin ofegat entre el terrorisme estatal i reaccionari amb l'aplaudiment de la concurrència burocràtica, amb la concomitància de les burocràcies dirigentistes i sempre contrarevolucionàries.

9. L'amplitud del manifest dels Grups Anarquista-comunistes aquí publicat no ens ha permès fer-ho *in extenso*. Degut a qüestions d'espai ens hem vist obligats a retallar-lo.

L'avenç d'un moviment proletari jove o, el que és igual, la joventut proletària *en moviment*, és a les antípodes del reformisme i dels partits *guies de revolucionaris*. L'acció directa com a MOTOR i l'autogestió de les lluites revolucionàries de classe com a FORMA d'aquest moviment, han apartat els sindicats reformistes i els partits polítics de tota mena del camí cap a LA SEVA CONQUESTA del poder estatal i la direcció de la societat capitalista, falsament batejada com a *socialista* o *dictadura popular*. No poden tenir l'Estat a les mans, com tampoc poden tenir el *poder de controlar o dirigir* EN CONTRA dels interessos d'autoemancipació dels treballadors.

Evidentment, en aquest context, ser o no ser és un fet que només es pot demostrar caminant, amb això volem dir que la *propaganda pel fet* és l'impuls necessari que han de donar els revolucionaris més conscients de la seva tasca exemplar i agitadora, *organitzats o no organitzats específicament* [...].

És per AIXÒ que els antiautoritaris som víctimes de tot el pes del terrorisme estatal i la repressió policial del Capital. El passat 4 d'octubre, el company madrileny ANDRÉS RUIZ va ser condemnat a 5 anys de presó pel TOP, el seu *delicte*: SER ANARQUISTA!, de la mateixa manera que mesos enrere JULIO MILLÁN havia estat jutjat —sense proves— per un tribunal militar en un Consell de Guerra, i com ara, el proper 26 de gener, pretenen condemnar a 6 anys de presó al company DAVID URBANO, víctima d'una altra maquinació policial a Barcelona.

Davant la conspiració de l'Estat capitalista, els comunistes només tenim una opció: la CONSPIRACIÓ anarcocomunista contra l'Estat i el sistema del Capital, i de totes les seves institucions.

[...] La classe treballadora de les nacionalitats ibèriques està en GUERRA REVOLUCIONÀRIA DE CLASSES des del 19 de juliol de 1936. La guerra i la revolució no estan perdudes a pesar que el proletariat fos derrotat el 37 per la contrarevolució republicanoestalinistaburocràtica i capitalista, així com per l'exèrcit de Franco (aliança monarquicofeixistatradicionalistaburguesa i capitalista) el 39...; tampoc l'heroica mort, amb les armes a la mà, de centenars de llibertaris als maquis dels anys quaranta i cinquanta és senyal, en absolut, de que *la guerra est finie*, sinó tot el contrari. Una altra fal·làcia és allò de que *la guerra civil tingué la seva darrera expressió, de resistència de postguerra, a la vaga general de Barcelona i voltants a principis de l'any*

1951, després (!!!) els treballadors van oblidar la contesa del 36 i van buscar noves alternatives adaptades a les noves circumstàncies del desenvolupament, i per això busquen una sortida democràtica i de llibertats formals contra la dictadura, etc. [...].

Cal FER les situacions, no reconèixer-les com a immillorables. És hora de deixar d'anar a remolc de l'Estat, del Capital i de les manobres polítiques de les burocràcies de la contrarevolució. Emprenguem l'ofensiva revolucionària, si no, és que NO ESTEM per la revolució que prediquem, o bé, que basem la nostra estratègia en una estratègia de misèria, la qual cosa esdevé una misèria d'estratègia! Crear, lluitant, situacions noves i d'ofensiva revolucionària és el contrari del *circumstancialisme*, política d'adaptació a la situació existent sense cap intenció de provocar o influir en la creació de noves situacions que caminen cap a la victòria de la irreductible emancipació del proletariat. El rebuig del vell món i les convulsions socials que tendeixen a la creativitat que les masses proletàries van definint no ha de ser dirigit ni per les *avantguardes* ni per les *minories actives* sinó que aquests agitadors, entre els que ens comptem nosaltres (Federació Anarquista), els han de prestar un suport CRÍTIC, és a dir, han de fer d'agitadors radicalitzants i consagrats a la tasca d'ajudar-los pràcticament, però MAI dirigir-los, en contra de la seva pròpia espontaneïtat de masses i la seva admirable acció directa i solidària.

És així com aquesta Federació Anarquista-comunista de Barcelona assumeix avui el seu paper i la seva tasca. De la mateixa manera com la Confederació Nacional del Treball (CNT-AIT), a través de la *Comissió de Solidaritat Llibertària amb el MIL*, i els Estudiants Llibertaris, està en combat i activa solidaritat revolucionària. Tanmateix, el *Comitè Solidaritat presos MIL* actua en conseqüència, com el seu nom indica. Igual que els nombrosos comitès de suport que hi ha a l'estranger. I els revolucionaris es manifesten amb fets tal i com són.

Entre els que han jugat el paper de l'impuls qualitatiu i subjectiu capaç de donar sortides revolucionàries —de caràcter objectiu i d'abast massiu— a la perllongada crisi de poders a l'Estat espanyol capitalista, s'han distingit a Catalunya els Grups de Combat del ja dissolt MIL («val més una dissolució a temps que mil programes», com dirien els seus membres a l'agost de 1973). PER AIXÒ, AQUESTS COMPANYYS ANTIAUTORITARIS que lluiten per un món que no tingui res a veure

amb el vell món del Capital, és a dir, que volen *la societat sense classes ni jerarquies ni privilegis del COMUNISME*, SÓN PROCESSATS I ASSASSINATS. Pels mateixos motius, el PSUC-PCE, igual que l'Assemblea de Catalunya (pacte per la llibertat) només s'han bellugat quan Salvador Puig Antich ja està en mans del botxí, a l'avantsala de la mort; [...] els buròcrates fan esforços per salvar Puig, [...] fent veure que fan alguna cosa protestant contra la pena de mort. Vet aquí les maniobres desmobilitzadores i col·laboracionistes dels contrarevolucionaris. Així, l'esmentat PSUC i totes les seves variants esquerranes o neoestalinistes de PC (amb nom i cognoms), així com tota la carronya socialdemòcrata i bolxevic, se solidaritzen amb un QUASI MÀRTIR, *amb un condemnat a mort* perquè saben que la mort de Puig Antich significa la fi de la ficció de la pau social..., l'inici d'un, dos, tres, molts sabotatges, molta violència revolucionària, moltes lluites radicals..., un sens fi de contraterrorisme revolucionari, és a dir, el final de la incidència demagògica de les polítiques interclassistes de reforma del Capital (*reconciliació nacional, independència nacionalista, pactes per la llibertat, frontpopulisme, republicanisme estalinista antiianqui...*) i la IMPOSSIBILITAT DE CAP ALTRA ALTERNATIVA QUE NO SIGUI L'AUTOEMANCIPACIÓ PROLETÀRIA a través de la gestió real i directa dels seus consells i comunes que, col·lectivitzant llibertàriament, crearan el comunisme camí de l'autogestió de les seves lluites i amb un programa comunista llibertari de realitzacions a partir de l'inici de la Revolució.

Tant el company SALVADOR PUIG ANTICH, amb una condemna a mort, com JOSÉ LUIS PONS LLOBET, amb 30 anys de presó, com la seva companya MARIA ANGUSTIAS MATEOS FERNÁNDEZ, amb 5 anys, com també ORIOL SOLÉ SUGRANYES —propera víctima, segons sembla gairebé segur, d'una petició fiscal de pena de mort— i molts altres companys saben (sabem) que la Revolució ha de ser mundial o bé serà esclafada, si no ho és ja, a causa del burocratisme polític i la reacció mundial. Nosaltres sabem que la Revolució mor si roman localitzada a una zona geogràfica politicoeconòmic-social, per això, FEM UNA CRIDA INTERNACIONAL a tots els sectors i parts que componen el moviment comunista del món, per a que S'AIXEQUIN I LLUITIN per l'immediat alliberament del company SALVADOR PUIG ANTICH, a través d'una extensa i profunda —quantitativament i qualitativa— campanya d'ofensiva que no es quedi tan sols en l'admirable solidaritat

revolucionària i proletària internacionalista, sinó que quedi emmarcada en els contorns de la subversió total, dins d'un context de revolució a escala mundial, començant, si poguéssim, a un dels Estats on el Capital estigui en una FEBLE situació de domini, a una de les *més febles* baules del capitalisme a Europa, als països ibèrics.

Si el franquisme és el règim polític de la crisi capitalista a l'Estat espanyol, l'actual govern d'Arias Navarro és el govern de la crisi del franquisme i el símptoma del desastre postfranquista. [...] **ÉS NECESARI I INEXCUSABLE**, és un deure i un plaer al mateix temps, que es realitzi una gran pressió contra la dictadura de Madrid, contra aquest govern. Que siguin atacades i destruïdes les propietats representatives de l'Estat franquista i del capitalisme espanyol, aquí, a la Península, i allà, a l'estranger.

Que la frase sovint llegida per nosaltres, «cal aplicar el sabotatge, el boicot i l'acció directa conscient de classe —individualment i col·lectiva— del proletariat» NO sigui un eslògan buit i demagògic, SINÓ que sigui el MÈTODE eficaç per a avançar cap a la Revolució social internacional i alliberadora. Ara hem de concretar aquest mètode radical en el present combat contra l'Estat franquista fins a obligar-lo a NO PODER ASSASSINAR EL COMPANY PUIG ANTICH. [...]

Colpejar al franquisme i al capitalisme espanyols és obrir el camí revolucionari cap a l'enderrocament del Capital, de l'Estat i inclús de les burocràcies a tot arreu del planeta. Per a aquesta tasca fem una crida a l'acció i al compromís conscient. Però no oblidem mai: **TOT PER LA GUERRA, RES CONTRA LA REVOLUCIÓ!**

PROU MÀRTIRS!
ESTEM AMB SALVADOR PUIG!
GUERRA SENSE TREVA!
VISCA EL COMUNISME I L'ANARQUIA!

A 9 de gener de 1974
Per la Federació Anarquista Ibèrica,
el Secretari de Defensa de la Federació Local de Grups
Anarquista-comunistes de Barcelona.

FAI

La guerra continua...

FAI

¿Com voleu, filòsofs platònics, emancipar a un poble espoliat amb aquests procediments? [...] El Congrés revolucionari declara que la burgesia no ha de ser considerada com la resta dels éssers, la declara fora del dret de les persones. Així, la humanitat que pateix ha de preservar-se d'éssers tan perniciosos, esclafant sota els seus peus a aquells que intentin aixecar el cap per a mossegar, sense compassió quan senti els seus planys en el moment de l'exterminació.
Manifest dels desheretats, Cadis, 1848

Res us salvarà. La nostra lluita al camp i a les ciutats acabarà amb tots els estaments burgesos. El foc purificador netejarà la carronya mil·lenària que arrossega i embruteix els pobles.
«Verbo Rojo» (David Antona), a CNT de Madrid,
7 de gener de 1933

Salvador Puig Antich, estrangulat amb el garrot el matí del 2 de març de 1974 al pati de la presó Model de Barcelona ha estat el cap de turc que els capitalistes han fet assassinar per un botxí, vingut de l'altre extrem de l'Estat espanyol, després de mes i mig de *suspens*, temps que l'Estat ha pensat i repensat sobre quin valor tenia aquesta espectacular mesura. Finalment ha fet el que lògicament havia de fer..., HA DECLARAT ELS REVOLUCIONARIS FORA DEL DRET A SUBSISTIR DINS DEL PROCÉS DE DESENVOLUPAMENT DEL CAPITAL; evidentment, quan l'enemic de l'Estat és l'amic del Poble, l'Estat ha d'exterminar al seu enemic. Això només és un nou capítol en la Guerra de Classes que perdura violentament des del 19 de juliol de 1936.

[...] Per això, PUIG ANTICH ha estat assassinat, recordem que la bòfia ja va intentar liquidar-lo en el moment de la seva detenció... i pel mateix motiu milers de llibertaris han caigut des de que AQUESTA guerra revolucionària de Classes s'inicià de manera generalitzada (1936). Després de l'anihilació física dels treballadors que havien combatut en defensa de les col·lectivitats i els inicis del comunisme integral, va seguir el calvari de milers d'exiliats als camps de concentració de la democràcia i frontpopulista Gàl·lia. Després, el torbelli-

no nazifeixista dels camps d'extermini i treballs forçosos en què la massa revolucionària de la CNT deixà d'existir (morint en règim del més ancestral esclavatge). Simultàniament, el combat internacionalista s'efectuava a la Resistència europea per part de nombrosos companys que caigueren amb les armes a la mà. Després, les primeres mobilitzacions dels obrers ibèrics als anys quaranta que foren defensades pel moviment de guerrilles llibertàries i coordinades per la CNT-FAI, sent condemnats a mort i acivellats pels carrers i boscos del país la joventut anarquista més combativa dels anys quaranta i cinquanta. Després, les interminables condemnes de presó dels anys seixanta als nous brots del moviment comunista llibertari, a més de l'assassinat d'un grup íntegre de combat llibertari el 1960: Sabaté i els seus companys... Després, el muntatge policial contra Granados i Delgado, que el 1963 van ser assassinats amb el *garrot vil* (com el company Puig) i l'acribillament criminal contra un altre grup armat d'anarquistes: Ramon Vila Capdevila i els seus companys... Després, un llarg silenci ensurtat per les nombroses caigudes de les Joventuts Llibertàries (Edo, Alicia, Urbano...), fins que una altra fase ascendent del present RESSORGIR s'inaugura amb una sèrie de caigudes entre els ambients estudiantils de Madrid: els *Àcrates*, grups d'acció (1968), un *FUR (Queremos la Universidad)*..., la de la redacció de la revista *Panorama-CNT* a Madrid, la de l'agrupació valenciana de la FIJL (entre els que destaca, per les inhumanes condicions carceràries, Floreal Rodríguez), la condemna a 18 anys del jove empordanès Tubau Subirà, la maquinació contra Julio Millán...

A la dècada dels setanta, la repressió contra l'anarquisme ibèric arriba a xifres comparables a la dels anys quaranta: dotzenes de companys detinguts a manifestacions i enfrontaments amb la policia; detencions i persecucions de Terra Lliure (València); per tres vegades, els grups d'Autogestió Obrera (Madrid), després Andrés Ruiz (Barcelona) i Navarro (Hospitalet de Llobregat), de nou David Urbano (Barcelona), l'exMIL, uns trenta joves de Saragossa (perseguint els grups d'Acció Directa) i durant les darreres setmanes la dura onada repressiva que s'ha destacat contra les diferents organitzacions llibertàries de Catalunya, inclús als medis individualistes i simpatitzants de mil matissos diferents. La nota de la policia parla de VINT-I-DOS companys, nosaltres pensem que poden ser molts més i que NO ÉS RES MÉS QUE

UNA NOVA MAQUINACIÓ POLICIAL, a l'estil de la *tensió de l'Estat* a Itàlia (sembla ser que ara la Brigada Especial d'Investigació Social *Caça anarcos* de la Sisena Brigada, a un dels quals Salvador Puig tingué la sort d'EXECUTAR amb la seva pistola, està copiant als seus col·legues italians, i si això li falla, truca per telèfon a l'inspector Bond de Londres, *inventor* dels mètodes antianarquistes a Anglaterra). Fem una crida als companys del món sencer per a que multipliquin la campanya PRO SALVADOR PUIG ANTICH amb motiu dels nous esdeveniments de Barcelona, lligant-ho amb el procés de Valpreda i els seus companys, el de Marini, amb el proper Consell de Guerra contra Oriol SOLÉ SUGRANYES, al que pensen condemnar a una nova pena de mort (el *garrot vil* s'ha posat en marxa contra nosaltres), i les mascarades judicials contra Enrique CONDE i Núria BALLART, així com contra l'estudiant italià que porta gairebé tres mesos empresonat i tots aquells companys que continuen a la presó..

[...]

Que a tot arreu se senti el crit «HAN MATAT PUIG ANTICH: SALVEM ORIOL SOLÉ!», com un miler d'obers cridaven fa dies pels carrers de Badalona.

A pesar de les incessants detencions, a pesar de la implacable persecució que pateixen els nostres medis llibertaris, CONTINUEM ENDAVANT, doncs no tenim res a perdre, mentre l'Estat espanyol i portuguès estiguin en crisi. LA GUERRA CONTINUA, LA REVOLUCIÓ PROLETÀRIA DEL 36 PROSSEGUEIX CONGELADA... CAL ARRIBAR A UN ESCLAT REVOLUCIONARI INTERNACIONAL A PARTIR DE LES LLUITES DE CADA DIA, AMB LA CNT, AMB TOTS ELS REVOLUCIONARIS, PEL COMUNISME LLIBERTARI.

Federació Local de Grups Anarquista-comunistes,
Barcelona, març de 1974

La repressió contra els anarquistes i els Grups Autònoms

Després de l'assassinat de Salvador Puig Antich es va desencadenar una gran repressió contra els grups autònoms, especialment els de caràcter llibertari i contra els anarquistes en general.

El dia 21 de març van ser detinguts a Barcelona 22 membres de la FAI, entre els que havia Enrique Conde Álvarez i Núria Ballart Capdevila.

A València van caure a mans de la policia 12 estudiants, militants de la LCR.

El 7 d'abril de 1974, els agraciats van ser alguns membres dels GAR, sorgits del PSAN: Joan Jordi Vinyoles Vidal, Ramon Carrión Sánchez i Georgina Nicolau Millà; també s'ordenà una ordre de detenció contra cinc més, les fotografies dels quals, sense identificar, foren publicades per tota la premsa.

Jaume Fernández i Calvet¹⁰ deia:

L'experiència de l'OLLA fou lamentable. Formada en part per militants sorgits del PSAN, van constituir un petit nucli força ben organitzat i dotat en la qüestió material; però llavors es van trobar amb la incapacitat política del PSAN per a oferir suport a nivell polític a una actuació armada, i el nucli inicial passà ràpidament a l'òrbita de l'anarquisme, que és on estaven situats quan es van produir dues caigudes successives que els van desarticular totalment.

L'OLLA no va reivindicar mai cap acció i el nom li va posar la policia en redactar la nota policial sobre les primeres detencions.

Els detinguts, doncs, van ser acusats de pertànyer a una organització inexistente, l'Organització de Lluita Armada, molt vinculada al MIL.¹¹

10. Jaume Fernández i Calvet, *Terra Lliure 1979-1985*, El Llamp, Barcelona, 1986.

11. El cert és que havien participat activament al Comitè de Solidaritat presos MIL.

Amb la detenció d'alguns militants dels GAR, van sorgir problemes interns i una part dels seus membres, juntament amb altres procedents de grups independents, van constituir els Grups Informals d'Acció Revolucionària (GIAR), de existència breu, doncs també foren, ràpidament, detinguts i acusats de pertànyer a l'OLLA.

Els GIAR van publicar un fullet de crítica sobre l'anterior actuació dels grups armats, MIL inclòs, i que fou la carta de presentació a la palestra social. El fullet es titulava *Contribució a la crítica de la situació present i la seva superació* i estava firmada com a *El espectro de FU-MANCHÚ y la mano negra, SA*.

Davant la impossibilitat de ressenyar aquí l'acció repressiva de les autoritats a l'etapa posterior al MIL, ens limitarem a publicar seguidament alguns documents relacionats amb ella.

Vint-i-dos anarquistes detinguts a Barcelona Moviment anarquista desarticulat per la policia barcelonesa¹²

Pels serveis específics de la Sisena Brigada Regional d'Investigació Social de la Prefectura Superior de Policia de Barcelona es venia mantenint, des de principis del passat any, una estreta observació en els ambients anarquistes, davant la proliferació de grups de tipus informal o individualista de l'esmentat matís, que si bé en principi s'havien aglutinat en una Federació Local de Grups Anarquistes de Barcelona, Baix Llobregat i Maresme, afecta a la Federació Anarquista Ibèrica (FAI), conservaven la seva autonomia al marge de la disciplina orgànica.

Per altra banda, la branca juvenil del Moviment Llibertari, o sigui, les Joventuts Llibertàries, en un ple celebrat a París a mitjans del mes de maig de l'esmentat any, van presentar una proposta per a reprendre les activitats orgàniques relacionades amb l'acció directa a desenvolupar a Espanya, traduïda en actes terroristes.

12. Comunicat de la Prefectura Superior de Policia de Barcelona del 21 de març de 1974, publicat el dia 22 per tota la premsa espanyola.

Aquests van ser posats en pràctica el dia 4 de gener del present any, amb la col·locació d'un explosiu a la Comissaria de Policia del Districte de Sant Andreu, i el dia 11, sobre les cinc hores, moment en que es produïren sengles explosions a les entitats bancàries del Banco Popular Español i el del Vizcaya, a les agències situades a l'avinguda Gaudí i, una hora més tard, fou volat el Monument als Caiguts, ubicat a l'avinguda del Generalísimo Franco.

Posteriorment, el 8 de febrer, un altre explosiu fou col·locat a la porta d'entrada de la Comissaria de Policia de Mataró i, minuts més tard, una altra càrrega al Monument als Caiguts de Badalona.

Per la investigació policial iniciada, es va conèixer la identificació dels presumptes culpables dels fets relatats, sent militants de dos grups anarquistes independents, relacionats amb la Federació Local de la FAI, que, marginats d'Estudiants Llibertaris de Catalunya (ELC), desenvolupaven les seves activitats orgàniques a algunes de les facultats universitàries.

El servei policial ha permès deixar al descobert l'existència d'un Comitè de Solidaritat Pro-presos MIL integrat per militants afectes a diferents tendències polítiques i a la del grup OLLA (Organització de Lluita Armada), identificant-se els presumptes autors de la voladura del Monument als Caiguts de Mataró i la seva comissaria, a l'igual que els autors de l'incendi provocat a l'Ajuntament de l'esmentada localitat, ocorregut durant les passades festes nadalenques.

Entre els 22 detinguts figuren: Enrique Conde Álvarez i Núria Ballart Capdevila,¹³ presumptes autors d'alguns dels actes terroristes realitzats a Barcelona. La detenció del primer dels citats s'aconseguí en penetrar a Espanya per la frontera de Portbou, ocupant-se'l una pistola marca Star, calibre 9 mm llarg i 24 projectils per a la mateixa.

Barcelona, 21 de març de 1974

13. Sortí en llibertat el 1976.

L'Organització de Lluita Armada (OLLA)

Nota informativa de la Prefectura Superior de Policia

Desarticulació d'un important grup anomenat Organització de Lluita Armada de caire anarquista. Estaven en possessió de gran quantitat d'armes i explosius

Una organització de caire anarquista ha estat localitzada per la Policia, que ha identificat a alguns dels seus membres i ha intervingut gran quantitat d'armes, explosius i material subversiu. Tres components del grup (Ramón Carrion Sánchez, Juan Jorge Vinyoles i Georgina Nicolau Millá), detinguts el passat dia 7 (d'abril de 1974), van passar a disposició de l'Autoritat Militar competent. Segons les nostres informacions, en relació amb el cas s'han practicat ja prop de setanta detencions.

Sobre l'operació policial duta a terme, la Inspecció Regional de Serveis va fer pública ahir una nota informativa de la que recollim els punts més interessants.¹⁴

Per funcionaris especialitzats de la Prefectura Superior de la Policia de Barcelona ha estat descoberta, amb la desarticulació de les seves branques *política i guerrillera*, el grup denominat Organització de Lluita Armada (OLLA), gràcies a la qual cosa s'intervingueren, en el decurs del servei: dues metralletes; vuit pistoles; munició de diversos tipus i calibres; tres-cents quilograms d'explosiu *nagolita*; vuit cartutxos de dinamita; un controlador d'explosius a llarga distància; detonadors elèctrics i normals; rotllos de metxa, lenta i ràpida; dues màquines d'escriure; quatre màquines fotogràfiques; dos magnetòfons; cinc intercomunicadors; cintes gravades sobre moviments per al control del Departament d'Ordre Públic; dues màquines guillotines; un bufador de gas; dos prismàtics; vuit perruques i diversos parells de guants, així com postissos i mitges, utilitzades en la perpetració de

14. Informació reproduïda al *Diari de Barcelona* de diumenge 21 d'abril de 1974.

cops econòmics; fitxer general del grup OLLA; cent plànols cartogràfics de la regió catalana; quatre-centes noranta-nou mil cent seixanta-quatre pessetes en bitllets del Banco de España de curs legal; tres-cents francs francesos; deu marcs en un bitllet; sis quilos i vuit-cents grams de monedes de coure; estudis i croquis de casernes de la Policia Armada, de complexos industrials, de repetidors de televisió, de la xarxa subterrània del clavegueram de Barcelona, d'Informació dels Exèrcits de Terra, Mar i Aire, de la Policia Governativa, Policia Armada i Guàrdia Civil; llibres relacionats amb el maneig d'explosius i amb la *guerrilla urbana* (editats a l'estranger); cinc-centes claus per a l'obertura il·legal d'establiments; centenars de documents personals sostrets de gestories, referits a passaports, documents nacionals d'identitat, permisos de conduir, certificats de naixement, penals, del Servei Social; mil targetes en blanc del Document Nacional d'Identitat; documentacions i Cèdules d'Identificació Fiscal, autèntiques, sostretes de l'interior d'automòbils; matrícules falses per a utilitzar-les a vehicles, prèviament robats; dossier del Moviment Ibèric d'Alliberament (MIL), amb el que es van trobar fotocòpies de la diligència d'exposició policial, així com la declaració de Puig Antich i informe del ministeri fiscal; contractes de lloguer, subscrits mitjançant la utilització de documents autèntics, alterats, prèviament sostrets; llibres de literatura anarquista, marxista i separatista; i abundant propaganda de caire subversiu referent a diverses organitzacions i partits.

Connexió amb el MIL

L'organització posada al descobert, de caire polític inequívocament anarquista, estava patrocinada pel Moviment Ibèric d'Alliberament (MIL) (considerant-se com la seva continuació), mitjançant el seu finançament amb el producte dels robatoris a mà armada, que aquest darrer havia perpetrat tant a Espanya com fora de les nostres fronteres, facilitant, tanmateix, des de l'estranger, les armes curtes, de *guerra* i explosius, que el grup OLLA havia disseminat a la capital catalana, en una sèrie de *magatzems* (pisos i despatxos), els contractes de lloguer dels quals havien estat subscrits mitjançant la utilització de documents autèntics, alterats, prèviament sostrets.

La missió fonamental del grup OLLA era la de crear, a complexos industrials, una sèrie de nuclis d'autodefensa mitjançant la prolifera-

ció de Grups Autònoms de Combat (GAC) armats, als quals se'ls facilitaven armes i assessorament polític per, deixant en segon terme les tasques de propaganda, generalitzar la lluita armada a tots els nivells, com a plataforma idònia encaminada a aconseguir violentament el canvi del règim actual espanyol.

Activitats previstes

A curt termini, i davant la proximitat del Primer de Maig, tenien el projecte de desencadenar una sèrie d'atemptats terroristes, entre els que figuraven: la voladura de repetidors de TV, caserna de la Policia Armada de la Verneda i FECSA, segons les informacions que la branca *guerrillera* facilitava a la branca *política*.

El servei que es comenta és la continuació de la investigació policial duta a terme des d'inicis de l'any actual, amb motiu d'una sèrie d'actes terroristes que tingueren la seva culminació en les voladures dels Monuments als Caiguts de Barcelona, Mataró i Badalona; acte de desgreuge a Barcelona; sabotatges a entitats bancàries a Barcelona; sabotatges perpetrats a les comissaries del Cos General de Policia de Mataró i al districte de Sant Andreu de Barcelona, motius pels quals van ser posats a disposició judicial vint-i-quatre militants llibertaris, entre els que figuraven dos membres del grup OLLA, patrocinador dels fets delictius anteriorment enumerats, els explosius dels quals, a l'igual que els ocupats en el recent servei policial, foren sostrets d'una cantera que una empresa de ciment posseeix a Santa Creu d'Olerdola, situada rere el Tibidabo; en aquest fet van participar dos dels membres de l'esmentada organització, recentment detinguts, a l'igual que en els atracaments perpetrats a una sucursal bancària situada al carrer Capità Arenas, i en el realitzat contra l'Oficina Central de Telègrafs, mitjançant la informació facilitada per un d'ells, que prestava els seus serveis com a repartidor eventual de telegrams.

Per últim, es fa constar que el dia 7 del corrent, per forces de la Guàrdia Civil de Portbou, en servei d'inspecció reglamentària d'equipatges, fou descoberta al tren *Talgo*, procedent de Ginebra, una cartera contenint material explosiu per a utilitzar-lo en atemptats personals i de vehicles, que estan en estreta relació, per estar destinada al grup OLLA, amb els actes terroristes programats a curt termini per aquesta organització, indicats anteriorment [...].

Tres detinguts

Tres detinguts, Juan Jorge Vinyoles Vidal, Georgina Nicolau Millá i Ramón Carrión Sánchez,¹⁵ en possessió, cada un d'ells, de diversos documents d'identitat falsificats, i conegut el primer d'ells amb el pseudònim de *Polític* i amb el de *Miguel*, i el tercer amb el de *Valent*, aquest darrer en qualitat de tècnic en explosius amb missions especials i el primer com a responsable *polític* i d'*armament*, en unió del material ocupat, van ser posats a disposició de l'autoritat militar competent, juntament amb les diligències instruïdes. [...]

Es continuen les més actives gestions per a la localització del grup OLLA, que malgrat estar proveïts de documentacions falses, es troben identificats amb els seus veritables noms de filiació.

Nota de la Prefectura Superior de Policia¹⁶ Detenció d'un grup armat de l'OLLA

El dia 26 de setembre passat (1974) van ser posats a disposició de l'autoritat militar tres individus enquadrats en un *grup armat* de l'Organització de Lluita Armada als quals se'ls ocupà abundant armament, material explosiu i l'*Aparell de Propaganda*, dos d'ells com a presumptes autors de les accions terroristes dutes a terme a Mataró durant el Nadal passat i de les que figuraven: incendi a l'Ajuntament de Mataró, voladura del Monument als Caiguts i sabotatges a la Comissaria de Policia.

Tanmateix, foren encartats en diligències, per haver intervingut de forma directa en la perpetració de quatre atracaments a mà armada

15. Vinyoles Vidal (*Polític* i *Miguel*), de 27 anys, havia militat durant algun temps al FNC, del qual se separà per a fundar, amb altres companys, el PSAN, que abandonà molt aviat per a integrar-se al grup Resistència. Georgina Nicolau (*Teresa*), de 22 anys, estava casada amb Vinyoles. També milità un temps al PSAN i després s'integrà als Grups Autònoms de Resistència. Ramon Carrión (*Valent*), de 26 anys, també participà en el grup Resistència. El 16 de maig de 1974 van comparèixer davant del TOP de Madrid i el fiscal va demanar penes de 8 anys per cada un d'ells i 50.000 pessetes de multa.

16. Aquesta nota del Gabinet de Premsa de la Prefectura Superior de Policia de Barcelona fou publicada al *Correo Catalán* el 17 d'octubre de 1974.

realitzats a Barcelona a diferents entitats, quedant pendents de detenció el *responsable* de l'esmentat Grup Armat, que havia estat identificat en la persona de Raimundo Solé Sugranyes.

Les investigacions policials que de manera ininterrompuda es continuaren per a la total desarticulació del repetit Grup Armat, van permetre, per funcionaris de la Brigada Regional d'Investigació Social de la Prefectura Superior de Policia, la detenció de Raimundo Solé Sugranyes i tres individus més.

Igualment fou localitzada, amb la seva intervenció, una furgoneta usada per l'esmentat Grup Armat per al transport d'explosius utilitzats en les accions terroristes comentades anteriorment, la documentació de la qual havia estat *expropiada* (robada) a l'igual que diversos jocs de plaques de matrícula pertanyents a diversos vehicles, també intervinguts, havent estat utilitzada l'esmentada furgoneta, també, en el transport de propaganda subversiva que posteriorment es traduirà en *sembres* realitzades a diferents indrets de la capital catalana.

La detenció de Raimundo Solé Sugranyes,¹⁷ en estreta relació amb el Moviment Ibèric d'Alliberament (MIL) i els Grups d'Acció Revolucionària Internacionalista (GARI), que tenen les seves bases a diferents ciutats europees, ha suposat, per una banda, la completa desarticulació del Grup Armat i, per l'altra, deixar al descobert una sèrie d'activitats orgàniques que estaven desenvolupant encaminades a la reconstrucció del Grup Armat, mitjançant la captació de nous elements que vinguessin a cobrir les baixes produïdes per les accions policials.

Els quatre detinguts, amb les corresponents diligències, van ser posats a disposició de l'autoritat militar, en unió del material intervingut.

17. Raimon Solé fou alliberat el 1976.

L'assassinat d'Oriol Solé Sugranyes

Dilluns 5 d'abril de 1976, entre les dues i les tres de la tarda, 29 presos polítics, la majoria membres d'ETA, alguns militants del FAC, trotskistes de la Lliga Comunista i dos membres del MIL, Josep Lluís Pons Llobet i Oriol Solé Sugranyes —que feia un mes que havia arribat al centre penitenciari—, van protagonitzar una sensacional evasió del Penal de Segòvia. El conjunt de les seves condemnes sumava un total de 1.600 anys de presó.

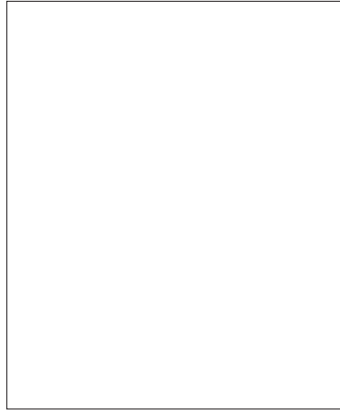

El 6 d'abril, cap a les dotze del migdia, Oriol fou capturat i assassinat per la Guàrdia Civil quan estava molt a prop de la frontera francesa. Segons el testimoni d'Ángel Amigo Quincoces,¹⁸ membre d'ETA, quan un grup dels fugits ja s'havia rendit després de ser envoltats, «la Guàrdia Civil va matar Oriol. Presentava dues ferides de bala a l'esquena, que es convertien en una gran forat de sortida al pit. Quan va caure a terra i dos dels seus companys l'ajudaven, tenia els ulls molt oberts. "M'han matat", va dir. El van baixar embolcallat en una capa de la Guàrdia Civil. Els peus li picaven a terra i tot el camí des de la vessant del mont Lapiruchi fins a Burguete (Navarra) va quedar marcat amb sang».

Tota la resta van ser capturats —Josep Lluís Pons Llobet també—, excepte quatre que van aconseguir passar a França: Jesús M. Muñoa Galarraga, Miguel Agustín Lascurain Mantilla, Luis M. Aizpurua Berastegui i Carlos García Solé, de 26 anys i membre del FAC, que el 26 de setembre de 1972 havia estat condemnat a 20 anys de presó per l'atemptat contra el Monument als Caiguts de Pedralbes. Un altre membre del FAC, condemnat en el mateix judici a 30 anys, Ramon Llorca López, també formava part del grup dels capturats.

18. Veure *Operación Poncho. Las fugas de Segovia*, d'Ángel Amigo, Publicaciones Hórdago, Sant Sebastià, 1978, 252 p.

Conclusió inacabada

L'objectiu d'aquest treball, que segur mereixeria molta més llargada, ha estat simplement el de recordar el MIL, que no fou un grup aïllat especialitzat en la lluita armada, sinó que estava íntimament vinculat al moviment obrer més revolucionari de l'època. Amb la seva autodissolució només van desaparèixer unes sigles i, de la mateixa manera que ells eren continuadors de lluites revolucionàries similars, també van deixar seguidors, com els GAI, GARI, AD, que també van patir la inevitable continuïtat de la repressió estatal.

A continuació presentem un molt breu resum cronològic d'accions revolucionàries posteriors al MIL.

Març de 1974

Execució a Barcelona de Puig Antich. Accions coordinades a la frontera francoespanyola: Cerbère, Le Perthus, Bourg-Madame, Aix-les-Thermes, Hendaia, reivindicades pels Grups Autònoms d'Intervenció (GAI) com a protesta per l'execució i per intentar frenar noves execucions.

Maig 1974

El director del Banco de Bilbao a París, Ángel Baltasar Suárez, és segrestat pels GARI, que exigeixen pel seu alliberament: una declaració pública de les autoritats espanyoles garantint que cap dels inculpats del MIL o del FRAP serà condemnat a mort; l'alliberament de tots els presos del MIL; l'aplicació de la llei sobre llibertat condicional als presos polítics, sistemàticament negada des de l'atemptat que va matar Luis Carrero Blanco, president del Govern, el 20 de desembre de 1973.

Alliberament del banquer Suárez i detenció dels militants dels GARI acusats de ser autors o còmplices del segrest. Per comissió rogatòria del jutge encarregat del cas Suárez, són detinguts a Espanya uns trenta militants llibertaris.

Juliol 1974

Els GARI reivindiquen diversos actes de sabotatge al *Tour de França* (diversos vehicles de la caravana destruïts amb explosius, tall de carreteres amb arbres, etc.); l'incendi de 13 autocars de peregrins espanyols a Lourdes; explosió a l'estació parisina d'Austerlitz d'una bomba en un vagó-llit del tren que es dirigia cap a Espanya.

Procés a Barcelona d'Oriol Solé i Josep Lluís Pons Llobet, exmilitants del MIL, condemnats respectivament a 41 i 21 anys de presó.

Cotxes-bomba a la frontera francoespanyola; sabotatges contra autocars espanyols a París; paquets-bomba a l'estació d'Hendaia; cotxes-bomba a Brussel·les. Totes aquestes accions vans ser reivindicades pels GAI i els GARI per recordar les demandes no complertes malgrat haver estat alliberat el banquer Suárez, i com a protesta per les condemnes fallades al darrer procés contra presos del MIL.

Atemptat contra el consolat espanyol a Tolosa (tres bombes en menys de 24 hores) que causen diversos ferits. El dia 23, una trucada a l'Agència France Presse de Madrid comunica que, en breus, un grup anarquista —sense especificar— efectuarà atemptats amb explosius. El matí d'aquell mateix dia una falsa alerta de bomba rebuda al diari *Ya* obligà a evacuar el Ministeri de Justícia.

Agost 1974

Explosió de bombes a Brussel·les contra tres bancs espanyols i les oficines d'Iberia, reivindicada pels GARI.

Octubre 1974

Els GARI reivindiquen la col·locació de dues bombes al Parc des Princes de París durant un partit de futbol entre el Barça i el París-Reims. Les càrregues explosives eren només d'intimidació, sense detonadors.

Desembre 1974

Detenció a París de membres dels GARI. Des del primer dia de la detenció van fer obstrucció a la instrucció del procés, i 24 dies després es declaraven en vaga de fam per a exigir l'estatus de presos polítics i els conseqüents drets de defensa.

Gener 1975

Bomba al Palau de Justícia de París, reivindicada per un Grup Autònom Llibertari dels Usuaris del Tribunal (GALUT) per a exigir la concessió de l'estatus polític a militants dels GARI.

Un cotxe-bomba esclata prop del Palau de Justícia d'Albi (Tarn).

A Clermont-Ferrand, un incendi, atiat pel vent, destrueix gran part dels locals de la Seguretat Urbana a la Comissaria Central del carrer Péllissier. Els GARI van reivindicar l'atemptat en un comunicat enviat al diari local *La Montagne*.

Febrer 1975

Surt en llibertat condicional sota control judicial Octavio Alberola, el darrer inculpat al cas Suárez. Procés a Madrid contra els anarquistes inculpats en aquest cas.

Març 1975

Veredictes en el procés de Madrid: 5 anys de presó per a Luis Andrés Edo, Luis Burro Molina i David Urbano; 3 per a Juan Ferrán.

Març 1981

Encara perduren els ecos de l'activitat dels GARI: procés contra els suposats autors d'atemptats comesos amb explosius el 1974, entre ells Jean-Marc Rouillan, que és absolt.

A un altre procés són absolts els presumptes autors del segrest del banquer Suárez.

Bibliografia cronològica del preMIL y del MIL

- 1969 *Notas para un análisis de la revolución rusa*, de Jean Barrot, Grupos Obreros Autónomos, Barcelona.
- 1970 Febrer: edició multicopiada i sense firma d'*El Movimiento Obrero en Barcelona*, primera col·laboració ferma entre l'Equip Teòric (ET) i l'Equip Exterior (EE); es contacta amb un possible Equip Obrero (EO). Març: surt l'edició impresa d'*El Movimiento Obrero en Barcelona*, també sense firma (la primera era molt dolenta). Format 11,5 x 17 cm, 34 pàg.
Agost: s'edita, imprès, el *Diccionario del militante obrero*, sota la responsabilitat de l'EE, com s'apunta al pròleg, encara que va signat: *Edita Equipo Exterior – Nuestra Clase*.
Tardor: *Revolución hasta el fin*, escrit per l'ET.
- 1971 Gener: *¿Qué vendemos? ¡Nada! ¿Qué queremos? ¡Todo!*, text col·lectiu. Apareix la primera edició de *La Europa Salvaje*, sense firma, traduïda per l'ET i publicada per l'EO. Seria reivindicada posteriorment pels GOA.
Març: *La lucha contra la represión*, editat sense firma per l'EE.
Boicot: Elecciones sindicales, escrit i editat per l'EE i signat amb la xifra 1000. Format 11 x 16 cm, 14 pàg. Porta una recepta i disseny de còctel molotov i la següent postil·la: «Esta tirada ha sido realizada con el material que espectacularmente “socializó” un comando del MIL».
Abril: *Proletariado y Organización*, de Paul Cardan, traduït i editat per l'EO.
Partido y clase obrera, d'Anton Pannekoek, editat per l'EO.
Cómo luchar contra los cronometrajes, text col·lectiu editat per l'EO.
Maig: edició del *Mamotreto*, escrit per l'ET. Inicialment havia de ser escrit conjuntament per l'EE i l'EO.
Juny: *La lucha de Santa Coloma*, escrit i divulgat per l'EO. Reivindicat posteriorment pels GOA.

Juliol: *Los consejos obreros en Hungría*, editat per GOA.
Setembre: *La lucha contra la explotación*, editat per l'EO.
Notas para un análisis de la revolución rusa, de Jean Barrot, editat per l'EO.
Octubre 1971 - maig 1972: es comença i es reescriu una infinitat de vegades un projectat *Estudio económico*. Al mateix temps, es produeix la ruptura amb l'EO (que ha adoptat les sigles GOA) i es pren contacte amb l'Equip Obrero, que ha trencat amb el liderisme dels GOA (concretament amb *Plataforma*).

- 1972 Gener: es prepara el material per treure una Biblioteca: l'ET tradueix i edita *El derecho a la pereza*, de Paul Lafarge.
Las buelgas en Polonia, traduït de la revista ICO.
Febrer: es distribueix *La Comuna: París 1871 – Kronstadt 1921 – Polonia 1970-1*, redactat per l'equip La Vieille Taupe sis mesos abans.
Març: *El toro indiscreto (Revista del pueblo)*, editada clandestinament a Barcelona per una fracció anarquista dels GOA i finançada durant una temporada pel MIL. Es publicà fins 1974.
- 1973 Gener: *Entre la revolución y las trincheras*, de Camilo Berneri, traducció i presentació del MIL, Ediciones Mayo-37. Format 13 x 20,5 cm, 62 pàg. Hi ha una reedició de 1976, sense referència d'editor. Format 16 x 22 cm, 40 pàg.
La lucha en los barrios, 1.ª parte, text del MIL publicat a *Comuna-2*, revista política de la Unión Comunista de Liberación (UCL), Ediciones Mayo-37. Format 15 x 21 cm, 16 pàg.
¿Qué vendrá después del capitalismo?, d'Esteban Balazs, traduït i presentat pel MIL, Ediciones Mayo-37. Format 14,5 x 20,5 cm, 38 pàg.
Febrer: *La crisis: ¿Vamos hacia un nuevo 29?*, de Cesped Giné, editat per Révolution Internationale, Ediciones Mayo-37.
Març: *Los consejos obreros en Alemania*, d'Anton Pannekoek, Ediciones Mayo-37.
Abril: *Dossier: Tèrmica-Sant Adrià del Besòs*, text col·lectiu del MIL, Ediciones Mayo-37. Format 14 x 20 cm, 40 pàg.
Es publica el número 1 de *CIA (Conspiración Internacional Anarquista)*, Grupos Autónomos de Combate, Ediciones por un Movimiento Ibérico de Liberación (Revista del MIL). Format 21 x 29,5 cm, 66 pàg.
La Violencia Revolucionaria. La banda Baader, d'Emile Marensin, annex núm. 1 de CIA. Format 14,5 x 20,5 cm, 54 pàg. És una traducció del llibre en francès *La bande à Baader ou la violence révolutionnaire*, Editions Champ Libre, París, 1972.

Organización de clase en la revolución alemana (1920-21), traducció d'ICO, Ediciones Mayo-37. Format 14,5 x 20,5 cm, 58 pàg. Síntesi d'un número monogràfic sobre la revolució alemanya.

Maig: *Lenin y la Revolución*, d'Anton Ciliga, Ediciones Mayo-37.

Juny: *Sobre la organización de clase*. Barcelona 1973, text col·lectiu, Ediciones Mayo-37. Format 14,5 x 29,5 cm, 104 pàg.

Sobre la miseria en el medio estudiantil, text de la Internacional Situacionista (IS), Ediciones Mayo-37. Format 14,5 x 20,5, 32 pàg.

Agost: s'edita el segon i últim número de *CIA*, amb el text d'autodissolució del MIL. Edita MIL. Format 13,5 x 21 cm, 66 pàg.

Desembre: *...100... o ...10000...*, declaració del presos de l'exMIL escrita a la presó Model de Barcelona i signada per Grupo Autónomo de Combate-Sep.-73. Tres folis, format 21 x 29,5 cm.

Elements d'information sur l'activité des «GANGSTERS» de Barcelone, Ediciones Mayo-37. Format 21 x 30 cm, 48 pàg.

1974 Març: *Documento externo del GAC-Sep.-37 al Movimiento Comunista*, text dels empresonats de l'exMIL.

La Utopia dinamitada?, fullet manuscrit en català sobre el socialisme utòpic, dedicat a Puig Antich. Estava destinat a les Ediciones Mayo-37, però no es va arribar a publicar.

Violencia y Solidaridad Revolucionarias, Ediciones Mayo-37. Format 15 x 20,5 cm, 40 pàg. Inclou, traduït del francès, un text de Jean Barrot (*Violence et solidarité révolutionnaires*, Editions de l'Oubli, París, 1974) i una resposta a les crítiques que els grups de tendència comunista van fer al Moviment Comunista (MC) i a Jean Barrot en particular.

Bibliografia general sobre el MIL

Guide politique de l'Espagne, Comité de Soutien du Mouvement Ouvrier et Populaire Espagnol, París, s/d. Format 21 x 29,5 cm, 22 pàg. (poli-copiat)

Puig Antich. Dossier 3 CISEL (Comité d'Information et de Solidarité avec l'Espagne), París, gener de 1973. Format 21 x 30 cm, 34 pàg.

Askatasuna, 1a època a l'exili, núm. 5, Brussel·les, juny de 1973. Publicació autònoma anarquista del País Basc. Número dedicat al MIL.

Gangsters ou révolutionnaires? (La vérité sur les emprisonnés de Barcelone), P. Vidal-Naquet, París, octubre de 1973. Format 13,5 x 21 cm, 8 pàg.

Elements d'information sur l'activité des «GANGSTERS» de Barcelone, del Comité pour la Vérité pour les Révolutionnaires Espagnols, París, octubre de 1973. Format 21 x 29,5 cm, 54 pàg. Publica texts del MIL traduïts al francès.

Agencia Popular Informativa (API), Barcelona, núm. 35-38, octubre-novembre de 1973. Format 21 x 29,5 cm, 12 pàg. Publicació setmanal clandestina.

Dossier MIL-GAC, Comité Vérité pour les Révolutionnaires Espagnols, Ginebra, novembre de 1973. Format 21 x 30 cm, 26 folis impresos per una sola cara.

CNT Informa, núm. 6, Barcelona, novembre de 1973. Butlletí de tendència anarquista que col·labora a Barcelona amb el Comité de Apoyo a los Presos del MIL. Format 22 x 31,5 cm, 10 pàg.

A propos des 12 emprisonnés, Relations Internationales Espagne, Relations

- Interieures, París, 27 de novembre de 1973. Format 21 x 29,5 cm, dos folis per una sola cara (policopiats).
- Dossier MIL. Del Movimiento Ibérico de Liberación a los Grupos Autónomos de Combate y Ediciones Mayo-37*, Comité de Solidaridad Presos-MIL, 3a edició, Barcelona 18 de desembre de 1973. Format 21 x 29,5 cm, 31 folis impresos per una sola cara. Les anteriors edicions són del 30-9-73, format 21,5 x 31,5, 33 folis per una sola cara, i del 15-10-73, que no hem pogut consultar.
- L'Etat et la Revolution, Puig Antich-Heinz Chez*, tom II, Dublín, 1974 (imprès a París). Format 21 x 29,5 cm, 50 pàg.
- L'Etat et la Revolution, Puig Antich-Heinz Chez*, tom III, Dublín, 1974 (imprès a París). Format 21 x 29,5 cm, 148 pàg.
- Dernières informations reçues per le Comité de Soutien et Vérité aux emprisonnés de Barcelone*, París, febrer de 1974. Format 21 x 29,5 cm, 4 folis per una sola cara (policopiats).
- La vérité sur les emprisonnés de Barcelone. Special Ex-MIL, Espagne Libertaire*, núm. 0, París, febrer de 1974. Format 15,5 x 21,5 cm, 30 pàg. Editat per ORA com a suplement de *Front Libertaire*.
- Impulso*, núm. 8, Wetzlar, febrer de 1974. Revista mensual llibertària per als espanyols a Alemanya. Format 15 x 21 cm, 12 pàg.
- Impulso*, núm. 9, Wetzlar, març de 1974. Format 15 x 21 cm, 18 pàg.
- Front Libertaire des Luttes de Classes*, núm. 32, París, març de 1974. Portaveu de l'Organisation Révolutionnaire Anarchiste (ORA). Format 22 x 32 cm, 20 pàg.
- Las 1000 y una del 1000*, Barcelona, març de 1974. Format 15 x 21,5 cm, 48 pàg. Edició col·lectiva d'Ateneus Llibertaris del Barcelonès, Colectivo Autónomo de Trabajadores S/O Besós i altres.
- OGGI illustrato*, 27 de març de 1974. Extens article de Fabio Galliani sobre les circumstàncies de l'execució de Puig Antich.
- Black Flag. Organ of the Anarchist Black Cross*, núm. 9 i núm. 10, Londres, març i abril de 1974. Format 21 x 29,5 cm, 16 pàg.

- Solidarité Internationale*, editat pels Groupes Commune Libre, Tolosa, 2n trimestre de 1974. Format 21 x 29,5 cm, 4 pàg.
- La gorge serrée*, París, abril de 1974. Text anònim sobre les condicions i el desenvolupament de la manifestació del 9 de març de 1974 a París. Format 21 x 29,5 cm, 8 pàg. (paper blavós).
- Guide politique de l'Espagne*, Comité de Soutien au Moviment Ouvrier et Populaire Espagnol, París, maig de 1974. Format 21 x 30 cm, 18 pàg.
- «Violencia y movimiento social en España: 1973», *Le Mouvement Communiste*, núm. 6, París, maig de 1974 (versió en castellà d'Adolfo Vega). Format 15 x 21 cm, 16 pàg. (Ediciones Mayo-37 va respondre a aquest fullet amb *Violencia y solidaridad revolucionarias*).
- Rapport Relation Internationale: Espagne*, París, maig de 1974. Format 21 x 29,5 cm, 8 folis per una sola cara (policopiats).
- Suárez: ¿Por qué?*, Solidaridad España, del Comité Espagne, París, maig-juny de 1974. Format 21 x 29 cm, 28 folis impresos per una sola cara.
- Violence et solidarité révolutionnaires. Les procès de communistes de Barcelone*, per Jean Barrot, Editions de l'Oubli (Petite Bibliothèque Bleue), París, juliol de 1974. Format 13,5 x 21 cm, 42 pàg.
- Contribución a la crítica de la situación presente y su superación*, fullet anònim de crítica al MIL. Signat per Espectro de FU-MAN-CHU y la Mano Negra, S.A. Policopiat i editat a Barcelona, agost de 1974. Format 14,5 x 21 cm, 14 pàg.
- Acracia. Boletín n.º 33 of The Anarchist Black Cross*, Richmond, agost-setembre de 1974. Format 17 x 21 cm, 24 pàg.
- Opción libertaria. Boletín de discusión al servicio de todos los libertarios*, núm. 3, octubre de 1974. Format 21 x 30 cm, 24 pàg. Amb diversos articles crítics i polèmics sobre l'actuació dels grups autònoms.
- Los últimos años del franquismo*, Barcelona, abril-maig de 1975. Fullet anònim. Format 15 x 22 cm, 80 pàg.
- ¡COÑO!*, editat a París per *Conspiración*, ex-militants del MIL pròxims al GARI, juliol de 1975. Format 15,5 x 21,5 cm, 62 pàg.

Affaire dite de «GARI». Bref historique, Ligue des Droits de l'Homme (Information a la presse), París, 21 de juny de 1976. Format 21 x 29,5 cm, 5 folis impresos per una sola cara. Es tracta d'una cronologia MIL-GARI de setembre de 1973 a juny de 1976.

El MIL, Puig Antich y los GARI, per Telesforo Tajuelo, Ruedo Ibérico, París, 1977, 142 pàg.

Arreu. Setmanari d'informació general de Catalunya, núm. 19, Barcelona, 26 de febrer-6 de març de 1977. Articles de Xavier Vinader i Bru Rovira sobre Puig Antich. Declaracions de Josep Oriol Arau Hernández, advocat de Puig Antich, al periodista Ramon Barnils.

«Diez, Mil, Cien Mil...», per Santi Soler, a *Askatasuna* (2a sèrie), núm. 2, juliol-agost de 1979.

«El 1000 y el Movimiento Obrero», per Santi Soler, a *Askatasuna*, núm. 12, febrer de 1980.

«L'Organització que tingué màrtirs i sigles sense voler-ho», per Josep M. Huertas Claveria, a *L'Avenç*, núm. 69, Barcelona, març de 1984, pàg. 16-21.

«La escamoteada historia del MIL», per Juanjo Fernández, amb una entrevista a Santi Soler Amigó, a *Egin*, 4 març de 1984, pàg. 12-13.

1000. Histoire désordonnée du MIL, per André Cortade (pseudònim col·lectiu), Derivé 17, París, 1985, 128 pàg.

La torna de la torna. Salvador Puig Antich i el MIL, per Carlota Tolosa (pseudònim d'un col·lectiu de nou alumnes de la Facultat de Ciències de la Informació de la UAB, Barcelona: Elisabet Bonhoms, Montse Majench, Xavier Montaña, Margarida Palomar, Carles Ruiz, Elisabet Sabartés, Rosa Serra, Carles Serrat i Dolors Tubau); pròleg de Ramon Barnils, Editorial Empúries, Barcelona, febrer de 1985, 182 pàg.

Sigles

AC	Acción Comunista
AD	Action Directe
ADP	Agrupación Democrática Popular
AIT	Associació Internacional de Treballadors
AJS	Alliance des Jeunes pour le Socialisme
ARU	Acción Revolucionaria Unida
CIA	Conspiración Internacional Anarquista
CCOO	Comissions Obreres
CGT	Confédération Generale du Travail
CIL	Consejo Ibérico de Liberación
CNS	Central Nacional Sindicalista
CNT	Confederació Nacional del Treball
CNTF	Confédération Nationale du Travail Française
CRS	Compagnies Républicaines de Sureté
CSP-1000	Comité Solidaridad Presos MIL
EE	Equip Exterior
EO	Equip Obrer
ET	Equip Teòric
ETA	Euskadi ta Askatasuna
FAC	Front d'Alliberament de Catalunya
FAI	Federación Anarquista Ibérica
FIJL	Federación Ibérica de Juventudes Libertarias
FLP	Frente de Liberación Popular
FNC	Front Nacional de Catalunya
FOC	Front Obrer de Catalunya
FRAP	Frente Revolucionario Antifascista y Patriótico
FSF	Força Socialista Federal
FUDE	Federación Universitaria Democrática Española
GAC	Grupos Autónomos de Combate
GAI	Groupes d'Action Internationaliste
GAI	Grupos Anarquistas Independientes

GALUT	Grupo Autónomo Libertario de Usuarios de los Tribunales
GAR	Grupos de Acción Revolucionaria
GARI	Grupos de Acción Revolucionaria Internacionalistas
GIAR	Grupos Informales de Acción Revolucionaria
GOA	Grupos Obreros Autónomos
GRAPO	Grupos de Resistencia Antifascista Primero de Octubre
HOAC	Hermandad Obrera de Acción Católica
ICO	Informations Correspondance Ouvrières
IFA	Internacional de Federacions Anarquistes
IR	Izquierda Revolucionaria
JCC	Joventuts Comunistes de Catalunya
JOAC	Juventud Obrera de Acción Católica
JOC	Juventud Obrera Católica
JOEC	Joventuts Obreres d'Estat Català
JSR	Juventud Socialista Revolucionaria
JUR	Juventudes Universitarias Revolucionarias
LCR	Liga Comunista Revolucionaria
LCR	Ligue Communiste Révolutionnaire
LO	Lutte Ouvrière
MIL	Movimiento Ibérico de Liberación
MLE	Movimiento Libertario Español
MLR	Movimiento Libertario de Resistencia
MOR	Movimiento Obrero Revolucionario
NAPAR	Noyaux Armés Pour l'Autonomie Populaire
OCE (BR)	Organización Comunista de España (Bandera Roja)
OICE	Organización de Izquierda Comunista de España
OLLA	Organització de Lluita Armada
OMLE	Organización de Marxistas Leninistas de España
ORA	Organisation Révolutionnaire Anarchiste
ORT	Organización Revolucionaria de Trabajadores
OSO	Oposición Sindical Obrera
PC	Partido Comunista
PCE	Partido Comunista de España
PCE-i	Partido Comunista de España - Internacional
PCE-ml	Partido Comunista de España - Marxista-Leninista
PCE-r	Partido Comunista de España - Reconstituido
PCF	Parti Communiste Français
PSAN	Partit Socialista d'Alliberament Nacional
PSAN-P	Partit Socialista d'Alliberament Nacional - Provisional
PSOE	Partido Socialista Obrero Español
PSU	Parti Socialiste Unifié

PSUC	Partit Socialista Unificat de Catalunya
PTE	Partido del Trabajo de España
SDEUB	Sindicato Democrático de Estudiantes de la Universidad de Barcelona
SIE	Solidarité Internationale Espagne
TOP	Tribunal de Orden Público
UGT	Unión General de Trabajadores
USI	Unione Sindicale Italiana

Poesía publicada per primer cop al *CNT* de Madrid, núm. 369, 14 de juny de 1937, inclosa al *Romancero libertario* (Ruedo Ibérico, París, 1971).

A solas con el revólver

Caliente estás en mi carne;
 con este humano calor
 se me hace mío tu puño
 y un índice tu cañón;
 índice de horas de fuego,
 tan valiente acusador,
 que sentencia y ejecuta
 cuando hace la acusación.
 Unidos en la pelea,
 de acero somos los dos,
 y sólo cuando te oprimen
 disparas, igual que yo.
 Como mi pelo y mis ojos
 brilla tu negro pavón,
 y el odio los dos gritamos
 en defensa del amor.
 No presumes de valiente,
 como no soy bravucón;
 pero, antes de amenazar,
 das a aquel que amenazó.
 Tú no mientes, yo no miento;
 franco soy, franco mi Colt,
 que, a mi verdad, por el Mundo
 sirve de fiel defensor.
 ¡Ojalá fuesen, luchando,
 como la tuya mi voz,
 como tus balas de plomo
 los gritos de mi razón!
 Peligros de encrucijada
 me acechan, por ser quien soy;

pero, hasta ahora, delante
 ninguno se presentó.
 Preséntense cuando quieran,
 que, por la senda que voy,
 nunca daré un paso atrás,
 se me presenten o no.
 Si un día vienen mal dadas,
 durará para los dos,
 el calor de tus disparos
 como el de mi corazón.
 Y si caigo, ¡qué es la vida
 —como Espronceda exclamó—
 cuando se vivien cien años
 en dos de revolución!
 En el tablero la puse;
 no quiero quitarla, no;
 gané a la muerte mi ayer,
 con ella jugando estoy;
 por muchas trampas que se hagan,
 juegos de tal condición,
 más que mañana, resultan
 con sangre perdidos hoy.
 Mas como sé que no pierde
 quien pierde con pundonor,
 dónde y cuándo he de caer
 jamás me preocupó.
 Sólo pienso, cuando miro
 tu gatillo y tu cañón,
 cómo caeré sin que caiga
 lo que vale más que yo.
 ¡Eso, presente en mi ayer,
 presente y firme en mi hoy,
 ha de cubrir mi mañana
 con su honroso pabellón!
 Mañana de vida o muerte,
 pero mañana de honor,
 vivido por mi buen nombre,

si no por mi corazón.
Un latido más o menos
no tiene ningún valor
si sólo lo digno vale
si sólo lo indigno no.
Guarde yo mi dignidad
y ayúdesme tú, mi Colt,
a conquistar mi mañana
cuando ensangrienta mi hoy.

José García Pradas

En record de l'amic José García Pradas, militant del Moviment Llibertari, periodista, literat i gran poeta. Va néixer a Quincoces de Yuso, petit poble del Valle de Losa, al nord de la província de Burgos, el 10 de desembre de 1910. Morí a Londres el 26 de març de 1988.

Índex onomàstic

A

Aiguadé Miró, Artemi, 76
Aizpurua Berastegui, Luis María, 140
Alberola, Octavio, 145
Alcalá Zamora, Niceto, 75
Algar, Luis Miguel, 97, 98
Amigo Quincoces, Ángel, 140
Andrés Edo, Luis, 130, 145
Anguas Barragán, Francisco Jesús, 97, 98, 116
Antona Domínguez, David, 129
Arau Hernández, Josep Oriol, 152
Arias Navarro, Carlos, 105, 128
Ascaso Abadía, Francisco, 46
Azaña, Manuel, 76

B

Balazs, Esteban, 147
Balkanski, Georges, 55
Ballart Capdevila, Núria, 131, 132, 134
Barnils, Ramon, 152
Barrot, Jean, 49, 50, 83, 146-8, 151
Bartes, Pedro, 112
Berneri, Camilo, 46, 73, 79, 147
Blanco González, Segundo, 28
Bocigas, Santiago, 98
Bond, inspector, 131
Bonshoms, Elisabet, 152
Bordalo Porcela, Ramón, 120
Bulganín, Nikolai, 15
Burro Molina, Luis, 145

C

Cabanillas, Pío, 111
 Camilleri, Michel, 111
 Cañestro Amaya, Manuel Antonio, 47
 Cardan, Paul, 146
 Carrero Blanco, Luis, 114, 143
 Carrillo Solares, Santiago, 16
 Carrión Sánchez, Ramon (*Valent*), 132, 135, 138
 Castro, Fidel, 25, 33
 Ciliga, Anton, 148
 Companys Jover, Lluís, 76
 Conde Álvarez, Enrique, 104, 131, 132, 134
 Cortade, André, 83, 152

CH

Chez, Heinz (Georg Michael Wetzel), 9, 112, 150

D

Debord, Guy, 29
 Delgado Martínez, Joaquín, 130
 Díaz, José Antonio, 32, 48
 Dupuy, Daniel (*Rolf*), 9
 Durruti Dumange, Buenaventura, 46, 56

E

Entremont, Nicole (*Aurora*), 47
 Etxebarrieta Ortiz, Francisco Saberio (*Txabi*), 17

F

Failla, Alfonso, 55
 Faure, Sebastien, 46
 Fernández, Juanjo, 95, 152
 Fernández i Calvet, Jaume, 17, 132
 Fernández Gutiérrez, Juan Antonio, 18
 Fernández Sánchez, Aurelio, 46
 Fernández Santoro, Timoteo, 97, 98
 Ferran, Juan, 145
 Fiszbin, Henri, 120
 Flores Jiménez, Melquíades, 71
 Font, Joan, 30
 Franco Bahamonde, Franco, 19, 74-6, 112, 114, 117, 122, 123
 Franco Martín, Antonio, 112

G

Galliani, Fabio, 150
 García Oliver, Juan, 28, 77
 García, Pilar (*Eva*), 47, 82, 106
 García Pradas, José, 159
 García Sanz, Ramón, 19
 García Solé, Carles, 17, 140
 García Vivancos, Miguel, 46
 Garriga Paituví, Francesc Xavier (*Carlos i Secretario*), 46, 47, 49, 50, 52, 82, 95, 97, 98, 103, 104, 111
 Gil-Robles Quiñones, José María, 74
 Goded Echevarría, Rafael, 119
 Granados Gata, Francisco, 130

H

Hernández, Jerónimo, 27
 Hitler, Adolf, 122
 Huertas Claveria, Josep Maria, 152
 Humberto Baena, José, 19

J

Jiménez Orive, Wenceslao, 54
 Jrushov, Nikita, 13, 16

K

Kropotkin, Piotr Alexandrovich, 28

L

Lafarge, Paul, 147
 Larroque, Sra., 66
 Lascurain Mantilla, Miguel Agustín, 140
 Lebovici, Gérard, 50
 Lenin, Vladimir Illich, 27, 33, 148

LL

Llorca López, Ramon, 17, 140
 Lluís Facerías, José, 7, 54, 57

M

Majench, Montserrat, 152
 Manfredi Cano, Francisco, 112
 Manrique, Víctor, 55
 Manzanos González, Melitón, 17
 Mao Zedong, 16, 33
 Marchais, Georges, 23
 Marensin, Emile, 147
 Marini, 131
 Martos, Jean-François, 49
 Marx, Carlos, 33, 73
 Mateos Fernández, María Angustias, 47, 70, 111, 127
 Méric, Pierre, 55
 Mikoyan, Anastas, 16
 Millán Hernández, Julio, 125, 130
 Mitterrand, François, 53
 Montaña, Xavier, 152
 Montseny Mañé, Federica, 28, 55, 77
 Moreno Patiño, Miguel Ángel, 111
 Muñoa Galarraga, Jesús María, 140
 Muñoz, Enrique, 98
 Muñoz Congost, José, 55
 Mur Sin, Alicia, 130
 Murcia, Manolo, 32, 48

N

Navarro, 130
 Nicolau Millà, Georgina (*Teres*), 132, 135, 138

O

Otaegui Echevarria, Ángel, 19

P

Palomar, Margarida, 152
 Pannekoek, Anton, 146-7
 Pardiñas Viladrich, Emili (*Pedrals*), 47, 52, 111
 Paredes Manot, José Manuel (*Txiki*), 19
 Paz, Abel (Diego Camacho Escámez), 46
 Pérez Barbarán, Armonía, 9
 Piguillén Mateos, María Luisa, 47, 111
 Pompidou, Georges, 117
 Pons Llobet, Josep Lluís (*Queso*), 47, 51, 69, 70, 80, 82, 96, 103-5, 111-3, 127, 140,

144

Primo de Rivera y Orbaneja, Miguel, 74
 Puig Antich, Maria Carme, 52
 Puig Antich, Inmaculada, 52
 Puig Antich, Joaquim, 52
 Puig Antich, Marçona, 52
 Puig Antich, Montserrat, 52
 Puig Antich, Salvador (*Metge i Gustavo*), 9, 11, 19, 47, 52, 56, 58, 67, 70, 71, 82, 95, 97-9, 103-6, 111-7, 120-2, 127-132, 136, 148-150, 152

R

Raimon, 121
 Riebenbauer, Raúl M., 112
 Riesel, René, 29
 Rodríguez Álvarez, Francisco, 97, 98
 Rodríguez de la Paz, Floreal, 130
 Rodríguez Salas, Eusebio, 76
 Roger, Pierre, 111
 Rouillan, Jean-Marc, 47, 49, 53, 66, 67, 80, 82, 97, 98, 111, 145
 Rovira, Bru, 152
 Ruiz, Andrés, 125, 130
 Ruiz, Carles, 152

S

Sabartés, Elisabet, 152
 Sabaté Llopart, Francisco (*El Quico*), 7, 54, 56, 57, 69, 130
 Sánchez, Vicente, 49
 Sánchez Bravo Sollas, José Luis, 19
 Sanjurjo y Sacanell, José, 74
 Sanz García, Ricardo, 46
 Sarrocha Justicia, Francisco, 112
 Seguí, Mateo, 9
 Seguy, Georges, 23
 Serra, Rosa, 152
 Serrat, Carles, 152
 Solé Sugranyes, Ignasi (*Montes*), 47, 49, 51, 80, 112
 Solé Sugranyes, Jordi (*Sancho*), 47, 52, 80, 81, 96, 106, 111
 Solé Sugranyes, Oriol (*Victor*), 9, 33, 47, 48, 51, 58, 66, 67, 82, 83, 95, 96, 103, 104, 106, 111, 112, 114, 127, 131, 140, 144
 Solé Sugranyes, Raimon, 47, 97, 139
 Soler Amigó, Santi (*Petit i Fede*), 30, 32, 45, 47, 49-51, 80, 82, 83, 95, 97, 98, 111, 152
 Stalin, Iosif Vissanovich, 15, 16, 27, 33
 Suárez, Ángel Baltasar, 143-5

T

Tajuelo, Telesforo, 152
Téllez Solà, Antonio, 7-9, 54
Teruel, Antonio, 122
Tito, Josip Broz, 16
Tolosa, Carlota, 152
Torres, Jean-Claude (*Cri-cri*), 47, 52, 67, 80, 97, 98, 111
Trotski, Leo, 27, 33
Tubau, Dolors, 152
Tubau Subirà, 130

U

Urbano Bermúdez, David, 125, 130, 145

V

Valpreda, 131
Vargas-Golarons, Ricard de, 13
Vega, Adolfo, 151
Ventura Romero, José, 112
Vidal-Naquet, P., 116, 149
Vila Capdevila, Ramon (*Caracremada*), 54, 57, 130
Vinyoles Vidal, Joan Jordi (*Polític i Miquel*), 132, 135, 138
Vinader Sánchez, Xavier, 152

W

Wetzel, Georg Michael (veure Heinz Chez)

El MIL: una historia política

Sergi Rosés Cordovilla

El M.I.L. (Movimiento Ibérico de Liberación) se ha convertido en un mito de la primera mitad de los años setenta. A ello ha contribuido, el tratamiento eminentemente periodístico que el M.I.L. ha tenido, sobre todo, a raíz del montaje policiaco-judicial que legalizó el asesinato de uno de sus integrantes, Salvador Puig Antich, en marzo de 1974. Por el contrario, esta obra traza la trayectoria del M.I.L. y sus vicisitudes como grupo político vinculado a la efervescencia del movimiento obrero del comienzo de los años 70 en Barcelona. Es, pues, una historia política que profundiza en las conflictivas relaciones del MIL con el movimiento obrero autónomo, al tiempo que pone de relieve sus aportaciones en el debate en torno a la autonomía obrera, así como su papel en la introducción y divulgación en España del marxismo heterodoxo (consejismo, situacionismo, etc.).

Alikornio ediciones, 254 págs., 15 € ISBN: 84-932232-1-2



El anarquismo español y la acción revolucionaria: 1961-1974

Octavio Alberola/Ariane Gransac

Las divisiones internas, las escisiones, las desavenencias entre los libertarios de la Península y los del exilio, junto al acomodamiento y el miedo a la ilegalización de los exiliados en Francia, condujeron a una progresiva burocratización e inmovilismo del Movimiento Libertario. La esperanza de una intervención de las potencias occidentales para acabar con el régimen franquista, una vez finalizada la Segunda Guerra Mundial, hizo entrar a la CNT y la FAI en una dinámica de espera y de negociaciones en la sombra, dejando cada vez más de lado la acción directa en la Península contra la Dictadura. Durante la década de los sesenta una nueva generación de anarquistas, organizados en las Juventudes Libertarias (FIJL), cuestionan esta situación y, con el apoyo de algunos militantes experimentados, intentan hacer presente al Movimiento Libertario en las luchas obreras y estudiantiles que se desarrollaban al margen, en buena parte, de la oposición histórica «oficial».

Virus editorial, 376 págs., 16 €, ISBN 84-96044-50-5



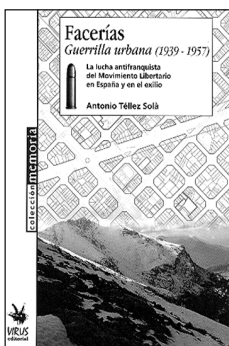

Facerías Guerrilla urbana (1939-1957) La lucha antifranquista del Movimiento Libertario en España y en el exilio

Antonio Téllez Solà

La amistad del autor con Facerías, la correspondencia personal que mantuvo con él hasta su muerte, la investigación de la documentación interna de las organizaciones del Movimiento Libertario y la recopilación de información de los ficheros policiales le

han permitido a Antonio Téllez reconstruir las circunstancias en las que se desarrolló la lucha de los guerrilleros libertarios, y las adhesiones y rechazos que generaron.

Virus editorial, 424 págs., 19 €, ISBN 84-96044-44-4



Sabaté Guerrilla urbana en España (1945-1960)

Antonio Téllez Solà

Partiendo de la vida de uno de los personajes más conocidos: Francisco Sabaté, se nos presenta a toda una generación de militantes libertarios españoles; herederos de las ideas anarco-sindicalistas y actores de la Revolución española de 1936. Los protagonistas comienzan en 1944 un combate mediante la propaganda y la guerrilla contra una dictadura que

niega al individuo todo el derecho a la expresión, enseñanza, asociación a la difusión de las ideas, e incluso, al pensamiento mismo; contra una política económica y social que desde los años 50 será la causa de numerosos movimientos sociales encontrado eco hasta en la burguesía española.

Virus editorial, 360 págs., ISBN 84-604-1861-8, 13.80 €,
(3ª edición)

Los anarquistas expropiadores

Oswaldo Bayer

«Combatidos y hasta estigmatizados por sus propios compañeros de ideas, los anarquistas que a sí mismos se llamaban expropiadores o —para emplear otros términos— el anarquismo delictivo tuvo en Argentina un gran auge en las décadas del veinte y del treinta. Se admite, sí, sin reserva alguna —y es hasta lectura ineludible para los niños—, la historia de un Robín Hood, por ejemplo, que quitaba a los poderosos para entregar a los desvalidos. Pero, a siglos de su actuación, Robín Hood es hoy un personaje simpático, tal vez porque su existencia tenga ribetes de leyenda, o porque sea sólo el producto de la imaginación. Los anarquistas expropiadores no son producto de la imaginación.

Virus editorial, 112 págs., 7,50 €, ISBN 84-96044-32-07



La revolución traicionada

La verdadera historia de Balius
y los amigos de Durruti

Miquel Amorós

Hay pocos temas históricos que hayan tenido y sigan teniendo tanta profusión editorial y en tantas lenguas diferentes como lo es el de la Guerra Civil y la Revolución Social en la España de 1936. Sin embargo, esto no ha impedido que sean muchos los hechos históricos que quedan todavía por conocer y muchas las preguntas que quedan aún sin respuesta, y entre estos hechos destacan, sin duda, los acontecimientos de Mayo del 37 y el papel desempeñado en los mismos por la Agrupación Los Amigos de Durruti.

Virus editorial, 464 págs., 19 €, ISBN 84-96044-15-7





ILUSIONES POLÍTICAS Y LUCHA DE CLASES

Del antifranquismo al postfranquismo

Cajo Brendel/Henri Simon

El final de la dictadura franquista no fue tanto el fruto de la oposición organizada interna como de las necesidades de modernización del capital. Es por eso que las fuerzas del capital fueron las primeras interesadas en la integración de un movimiento obrero autónomo que había ido creciendo al margen de los sindicatos y partidos tradicionales, para asegurarse un interlocutor fiable a la hora de fijar la cuota de explotación de los trabajadores en el Estado español.

Virus editorial, 216 págs., 11€, ISBN: 84-96044-32-7



MANIFIESTO CONTRA EL TRABAJO

Grupo Krisis/Robert Kurz

El fin de la sociedad del trabajo por efecto de la revolución microelectrónica es imparable, por lo que el trabajo no puede continuar siendo el valor de cambio ni el factor de integración social que pretenden las burocracias sindicales y socialdemócratas. Lo que ahora resulta necesario, de verdad, no es luchar por «puestos de trabajo», sino la lucha contra el trabajo en sí mismo, ese principio de coerción social al que la humanidad se ha sometido durante más de dos siglos.

Virus editorial, 80 págs., 5 €, ISBN 84-88455-20-8, (2ª edición)